



## OpenTouch® Suite for MLE

8078s	Bluetooth® Premium DeskPhone
8078s	Premium DeskPhone
8068s	Bluetooth® Premium DeskPhone
8068s	Premium DeskPhone
8058s	Premium DeskPhone
8028s	Premium DeskPhone
8018	DeskPhone
8008G	DeskPhone
8008	DeskPhone

### Manual de Usuario

8AL90339ESADed02-2102

## Introducción

Gracias por escoger un teléfono de oficina de Alcatel-Lucent Enterprise.



En este documento, se describen los servicios que ofrecen los teléfonos de oficina de la gama 8000 conectados a un sistema OmniPCX Enterprise.

La gama 8000 consta de los siguientes teléfonos de oficina:

- 8078s Bluetooth® Premium DeskPhone (8078s BT).
- 8078s Premium DeskPhone (8078s).
- 8068s Bluetooth® Premium DeskPhone (8068s BT).
- 8068s Premium DeskPhone (8068s).
- 8058s Premium DeskPhone (8058s).
- 8028s Premium DeskPhone (8028s).
- 8018 DeskPhone (8018).
- 8008G DeskPhone (8008G).
- 8008 DeskPhone (8008).

Estos modelos ofrecen características ergonómicas mejoradas para una comunicación más efectiva.

Su teléfono puede utilizarse en cualquier entorno de trabajo, desde PBX internas hasta a través de la nube en diversas plataformas como los servidores Alcatel-Lucent Enterprise o plataformas de telefonía SIP de terceros.

Las etiquetas y los iconos mostrados dependen del tipo y el diseño del terminal. La etiqueta no se muestra si la función correspondiente no está configurada en su sistema telefónico. Algunas etiquetas pueden ser truncadas dependiendo del tamaño de la pantalla. *Todas las etiquetas aparecen en color y en cursiva*. El icono describe una sucesión de acciones o etiquetas que tiene que hacer o seleccionar: >. Este icono describe la consecuencia de una acción: >>.

Las características disponibles dependen de la versión del software y el modelo del teléfono. Póngase en contacto con el administrador del sistema para determinar las características disponibles en su sistema.

	8078s BT	8078s	8068s BT	8068s	8058s	8028s	8018	8008G	8008
Teléfono IP	●	●	●	●	●	●	●	●	●
Pantalla en color	●	●	●	●	●				
Pantalla monocroma						●	●	●	●
Logotipo luminoso de Ocupado de la carcasa trasera	●	●	●	●	●				
Tema (diseño)	●	●	●	●	●				
Ajustar el contraste de pantalla						●	●	●	●
Sensor de luz ambiental	●	●	●	●	●				
Servicios de audio (manos libres, terminal y auriculares)	●	●	●	●	●	●	●	●	●
Symphonic HD	●	●	●	●	●				
Melodías de banda superancha	●	●	●	●	●				
Concentrador de audio USB	●	●	●	●	●				
Concentrador de audio Bluetooth®	●	●	●	●					
Terminal Bluetooth®	●	(o)	●	(o)					
Super Wide Band Comfort handset	●	●	●	●	●	●	●		
Wide Band Comfort handset	●	●	●	●	●	●	●		
8008 Standard Handset								●	●
Bluetooth® Smart Ready	●	●	●	●					
Compatible con auricular Bluetooth®	●	●	●	●					
Auriculares USB:	●	●	●	●	●	●	●		
Clavija para auricular (3,5 mm, 4 polos)	●	●	●	●	●	●			
Auricular RJ9*								●	●
Conmutador Gigabit Ethernet de dos puertos con alimentación a través de Ethernet	●	●	●	●	●	●	●	●	
Un conmutador Fast Ethernet de dos puertos compatible con la alimentación a través de Ethernet									●
Módulos adicionales Premium de 10 teclas			●	●	●	●			
Premium Smart display 14 keys module	●	●	●	●	●	●			
Módulos de 40 teclas adicionales Premium	●	●	●	●	●	●			

\*Utilice un adaptador RJ9 para conectar un auricular (3GV28177AA).

(o): opcional.

Las etiquetas e iconos que aparecen en este documento no son vinculantes y pueden modificarse sin previo aviso.

## Historial del documento

8AL90339xxAD	<ul style="list-style-type: none"> <li>• Funciones avanzadas de Bluetooth® (baliza).</li> <li>• Visual Notification Assistant (VNA).</li> <li>• 8008G DeskPhone.</li> <li>• Nuevos timbres y diseños.</li> <li>• Synphonic HD.</li> <li>• Concentrador de audio USB.</li> <li>• Concentrador de audio Bluetooth®.</li> </ul>
8AL90339xxAC	<ul style="list-style-type: none"> <li>• 8008 DeskPhone.</li> <li>• Nueva descripción de accesorios: kit de instalación en pared 8008, módulo de interfaz de timbre externo USB.</li> <li>• Modo de visualización dual 8058s.</li> </ul>
8AL90339xxAB	<ul style="list-style-type: none"> <li>• 8018 DeskPhone.</li> <li>• Añada la lista y la descripción de los accesorios: 8115/8125 Audiooffice, módulo de interfaz de timbre externo, kit de instalación en pared prémium, kit de instalación en pared 8018.</li> <li>• Añada especificaciones técnicas.</li> <li>• Añada información de pedidos.</li> </ul>
8AL90339xxAA	<ul style="list-style-type: none"> <li>• 8078s,8068S,8058s,8028s Premium DeskPhone.</li> </ul>

1	Familiarización con el teléfono	11
1.1	8078s Bluetooth/ 8078s Premium DeskPhone	11
1.1.1	Descripción del teléfono	11
1.1.2	Pantalla principal y teclas de navegación	11
1.1.3	Pantalla de gestión de llamadas	12
1.1.4	Acceso al menú local de usuario	13
1.1.5	Cambiar el tema del teléfono	13
1.1.6	Logotipo luminoso de Ocupado de la carcasa trasera	13
1.1.7	Bluetooth Smart Ready	13
1.2	8068s Bluetooth/ 8068s Premium DeskPhone	14
1.2.1	Descripción del teléfono	14
1.2.2	Pantalla principal y teclas de navegación	14
1.2.3	Pantalla de gestión de llamadas	15
1.2.4	Acceso al menú local de usuario	16
1.2.5	Cambiar el tema del teléfono	16
1.2.6	Logotipo luminoso de Ocupado de la carcasa trasera	16
1.2.7	Bluetooth Smart Ready	16
1.3	8058s Premium DeskPhone	17
1.3.1	Descripción del teléfono	17
1.3.2	Modo de visualización dual	17
1.3.3	Pantalla principal y teclas de navegación	18
1.3.4	Pantalla de gestión de llamadas	18
1.3.5	Acceso al menú local de usuario	19
1.3.6	Cambiar el tema del teléfono	19
1.3.7	Logotipo luminoso de Ocupado de la carcasa trasera	19
1.4	8028s Premium DeskPhone	20
1.4.1	Descripción del teléfono	20
1.4.2	Pantalla principal y teclas de navegación	20
1.4.3	Pantalla de gestión de llamadas	21
1.4.4	Acceso al menú local de usuario	21
1.4.5	Cambie o actualice la etiqueta de papel.	22
1.5	8018 DeskPhone	23
1.5.1	Descripción del teléfono	23
1.5.2	Pantalla principal y teclas de navegación	24
1.5.3	Pantalla de gestión de llamadas	24
1.5.4	Cambie o actualice la etiqueta de papel.	25
1.5.5	Teclas de función y teclas programables	25
1.6	8008 / 8008G DeskPhone	26
1.6.1	Descripción del teléfono	26
1.6.2	Pantalla principal y teclas de navegación	26
1.6.3	Pantalla de gestión de llamadas	27
1.6.4	Teclas de función y teclas programables	28
1.7	Symphonic HD (Audio de banda superancha)	28
1.8	Pantallas de bienvenida	29
1.8.1	Descripción de la página principal	29
1.8.2	Elegir la página que se muestra de forma predeterminada en el teléfono	29
1.9	Menú local de usuario	30
1.10	Iconos de estado/ Iconos de llamadas	32
1.11	Teclas de función permanentes	33
1.12	Teclado	34
1.12.1	Teclado alfabético magnético (8078s, 8068s, 8058s, 8028s Premium DeskPhone)	34
1.12.2	Teclado alfanumérico (8008/8008G/8018 DeskPhone)	34
1.13	Conectores de	35
1.14	Descripción de los conectores	35
1.14.1	Conecte el teléfono	36
1.14.2	USB Boost	36

1.15	Módulo adicional	37
1.15.1	Instale el complemento en el teléfono de escritorio	37
1.15.2	Instale más de un módulo adicional	38
1.15.3	¿Cómo sujetar el modulo con el clip de fijación?	38
1.15.4	Cambie o actualice la etiqueta de papel.	39
1.16	Nueva generación de teléfonos Bluetooth® (ALE Wideband Bluetooth® Handset)	40
1.16.1	Instrucciones de voz	41
1.16.2	Instalar o sustituir la batería del microteléfono Bluetooth®	41
1.16.3	Emparejamiento y conexión del auricular inalámbrico Bluetooth®	42
1.17	Primera generación de teléfonos Bluetooth® (ALE Bluetooth® Handset)	43
1.17.1	Instalar o sustituir la batería del microteléfono Bluetooth®	44
1.17.2	Emparejamiento y conexión del auricular inalámbrico Bluetooth®	44
1.18	Microteléfono con cable	45
1.18.1	Super Wide Band Comfort Handset	45
1.18.2	Wide Band Comfort Handset	45
1.18.3	Instalar auriculares cableados más cómodos	46
1.19	Encriptación de audio	46
2	Uso del teléfono	47
2.1	Conocer el número de su teléfono	47
2.2	Consultar el registro de llamadas	47
2.2.1	Consultar todas las llamadas	47
2.2.2	Eliminar todos los registros de llamadas	47
2.3	Realización de una llamada	48
2.4	Recepción de una llamada	48
2.5	Ignorar una llamada	49
2.6	Cambiar de un modo de audio a otro	49
2.7	Poner el altavoz en el curso de la comunicación (auricular descolgado) - Característica de escucha de grupos	50
2.8	Realizar llamadas por nombre (directorio de la empresa)	50
2.9	Llamar mediante teclas de llamada programadas (Pág. personal /Teclas f1 y f2 /Módulo adicional)	50
2.10	Rellamada	51
2.10.1	Rellamar el último número marcado (repetición)	51
2.10.2	Volver a llamar a uno de los 8 últimos números	51
2.11	Solicitudes de devolución de llamada	51
2.12	Reintentar la llamada que no ha obtenido respuesta	51
2.12.1	Llamar al último llamante	51
2.12.2	Lista de las últimas llamadas	52
2.12.3	Borrar la lista de llamadas no respondidas	52
2.13	Solicitar una rellamada automática cuando su interlocutor interno está ocupado	52
2.14	Recepción de llamadas por intercomunicador	52
2.15	Envío de señales DTMF	53
2.16	Evitar ser escuchado por su interlocutor (secreto)	53
2.16.1	Desde el equipo	53
2.16.2	Desde el auricular Bluetooth® (Terminal inalámbrico Bluetooth®)	53
2.16.3	Desde los auriculares	53
2.17	Desviar sus llamadas hacia su mensajería	54
2.18	Consulta de su buzón de voz	54
2.19	Enviar un mensaje escrito a un interlocutor interno	54
2.20	Consultar los mensajes escritos dejados en su ausencia	55
2.21	Bloquear / Desbloquear un teléfono	55
2.22	Realización de una segunda llamada durante una conversación	55
2.22.1	Otros sistemas para llamar a un segundo interlocutor	55
2.22.2	Finalizar la segunda llamada y recuperar la llamada en espera	56
2.23	Respuesta a una segunda llamada durante una conversación	56
2.24	Pasar de un interlocutor a otro	56
2.25	Transferir una llamada	56
2.26	Conversar simultáneamente con 2 interlocutores internos y/o externos (conferencia)	57
2.26.1	Anular la conferencia y recuperar a su primer interlocutor (si la conferencia está activa)	57

2.26.2	Colgar a todos los interlocutores (si la conferencia está activa)	57
2.26.3	Si al término de la conferencia, desea dejar a sus dos interlocutores en comunicación:	57
2.26.4	Ver información sobre las otras personas de la conferencia	57
2.27	Conversar simultáneamente con más de 2 interlocutores	57
2.28	Poner de una llamada en espera (espera)	57
2.28.1	Espera exclusiva	57
2.28.2	Espera común	58
2.29	Poner a su interlocutor externo en espera (retención)	58
2.30	Incluirse en una comunicación interna	59
2.30.1	Proteger una llamada contra inclusión	59
2.31	Señalar las llamadas malévolas	59
2.32	Grabar la conversación en curso.	59
2.33	Desvío de llamadas a otro número (desvío inmediato)	59
2.34	Desviar llamadas si no responde o si está comunicando	60
2.35	No ser molestado	60
2.36	Desviar las llamadas a su receptor portátil de buscapersonas	60
2.37	Hacer seguir sus llamadas desde otro teléfono	61
2.38	Efectuar un desvío selectivo	61
2.39	Cancelación de todos los desvíos	61
2.40	Dejar un mensaje de texto para los autores de llamada internos	62
3	Conferencia 'Meet me'	63
3.1	Iniciar una conferencia 'Meet me'	63
3.2	Unirse a una conferencia 'Meet me'	63
4	El Espíritu de Empresa	64
4.1	Responder al timbre general	64
4.2	Filtrado jefe/secretaria	64
4.3	Capturar una llamada	64
4.4	Teléfonos agrupados	65
4.5	Llamar a un interlocutor interno por su buscapersonas (bip)	65
4.6	Responder al 'bip' sonoro de su buscapersonas	65
4.7	Llamar a un interlocutor por su altavoz	66
4.8	Difundir un mensaje en los altavoces de un grupo de teléfonos	66
5	Administrar sus costes	67
5.1	Cargar directamente el coste de sus llamadas en las cuentas cliente	67
5.2	Conocer el coste de una comunicación externa establecida por un usuario interno desde su teléfono	67
6	Otras funciones del teléfono fijo	68
6.1	Utilice el teléfono de oficina como concentrador de audio USB para el ordenador	68
6.1.1	Instalación	69
6.1.2	Utilice su teléfono de oficina como concentrador de audio (modo manos libres, teléfono y auricular)	71
6.1.3	Utilice el teléfono de oficina para escuchar música	73
6.2	Utilice su teléfono de oficina como concentrador de audio Bluetooth® con su teléfono móvil (manos libres, teléfono y auricular)	74
6.2.1	Empareje y conecte su teléfono móvil con su teléfono de oficina	74
6.2.2	Reconexión automática de su móvil	75
6.2.3	Defina el timbre específico para las llamadas entrantes	75
6.2.4	Sala de reuniones	75
6.2.5	Consulte el registro de llamadas de su teléfono móvil	76
6.2.6	Consulte el directorio de contactos de su teléfono móvil	76
6.2.7	Realización de una llamada	76
6.2.8	Recepción de una llamada	77
6.2.9	Durante la conversación	78
6.2.10	Cambiar de un modo de audio a otro	78
6.2.11	Libere la llamada	79
6.3	Configurar su teléfono para teletrabajar	80
6.3.1	Primera conexión de teletrabajo	80

6.3.2	Cambiar la configuración	81
6.3.3	Código PIN	82
6.3.4	Restablecer su código PIN	82
6.3.5	Reconectar su teléfono de sobremesa en un puesto de la empresa	82
6.3.6	Reconectar su teléfono de sobremesa en un puesto remoto	83
6.4	Baliza: utilizar el teléfono de oficina para la geolocalización en la empresa	84
6.5	Visual Notification Assistant (VNA)	85
6.6	EHS (Electronic Hook Switch)	86
7	Programación del teléfono	87
7.1	Inicializar su mensajería	87
7.2	Personalizar su mensaje vocal	87
7.3	Modificar la contraseña del equipo	87
7.4	Modificar la contraseña de la mensajería vocal	88
7.5	Ajustar el timbre	88
7.5.1	Elija el tono	88
7.5.2	Ajustar el volumen del timbre	88
7.5.3	Activar/desactivar el modo silencioso	88
7.5.4	Activar/desactivar modo de reunión (timbre progresivo)	89
7.5.5	Activar/desactivar el modo de timbre discreto	89
7.5.6	Ajustar el volumen del timbre cuando se recibe una llamada	89
7.6	Ambientes de audio	89
7.7	Aux. auditivo	89
7.8	Ajustar el brillo del teléfono de oficina (8078s, 8068s, 8058s, 8028s Premium DeskPhone)	90
7.8.1	Ajuste automático del brillo	90
7.8.2	Ajustar el brillo cuando se utiliza el teléfono	90
7.8.3	Ajustar el brillo atenuado cuando no se utiliza el teléfono	90
7.8.4	Configurar el retraso antes de que se atenúe el brillo cuando no se utiliza el teléfono (protector de pantalla)	90
7.9	Ajustar el contraste de pantalla (8028s, 8018, 8008G, 8008)	91
7.10	Seleccionar la página de bienvenida	91
7.11	Selección del idioma	91
7.12	Programar teclas para funciones y números de llamadas (Pág. personal /Teclas f1 y f2 /Teclas adicionales)	91
7.12.1	Otras posibilidades	92
7.13	Modificar una tecla programada	92
7.14	Borrar una tecla programada	92
7.15	Programar un aviso de cita	93
7.16	Llamar al puesto asociado	93
7.17	Desviar las llamadas al número asociado	93
7.18	Modificar el número asociado	94
7.19	La configuración Tándem	94
7.20	Crear, modificar o consultar la lista de interfonía (10 números máx.)	94
7.21	Instale un accesorio de clavija (auricular, manos libres, altavoz) (8078s, 8068s, 8058s, 8028s Premium DeskPhone)	94
7.21.1	Instale el accesorio	94
7.21.2	Active el timbre en el dispositivo	95
7.21.3	Utilice un dispositivo compatible con móvil Android	95
7.21.4	Utilice un auricular DECT inalámbrico conectado al conector hembra	95
7.22	Instalar un accesorio USB (Auricular, Manos libres, Altavoz)	96
7.23	Instalar un auricular RJ9 (8008G/8008 DeskPhone)	96
7.24	Gestionar dispositivos conectados	96
7.24.1	Lista de dispositivos conectados	96
7.24.2	Dispositivo por defecto	97
7.25	Instalar y utilizar un teléfono inalámbrico ALE Bluetooth®	97
7.26	Instalación de unos cascos Bluetooth® Wireless Technology (sintonización)	97
7.27	Utilización de unos cascos Bluetooth® Wireless Technology	98
7.28	Mostrar todos los dispositivos Bluetooth® sincronizados	98
7.29	Mejore la calidad de audio Bluetooth® en un entorno de alta densidad Wi-Fi	98
7.30	Eliminar un accesorio Bluetooth® (auricular, teléfono, etc.)	98

8	Cómo contactar con su administrador (Asistencia técnica)	99
8.1.1	Código técnico / Código de fecha	99
8.1.2	Versión de software	99
8.2	Modelo de hardware	99
8.3	Prueba automática del terminal	100
8.4	Acceder a la configuración de administrador	100
9	ACD: Puesto de agente / Terminal de supervisor	101
9.1	Puesto de agente	101
9.2	Iniciar una sesión de agente (LogOn) – Puesto de agente	101
9.2.1	Para un agente con capacidad de decisión	101
9.3	Pantalla de bienvenida de la aplicación ACD – Puesto de agente	101
9.4	Cerrar una sesión de agente (LogOff)	102
9.5	Terminal de supervisor	102
9.6	Iniciar una sesión de supervisor (LogOn)	102
9.7	Grupo de tratamiento- Entrada/salida de un supervisor	102
9.8	Supervisión o aceptación de una petición de asistencia	103
9.9	Cerrar una sesión de supervisor (LogOff)	103
10	Utilizar el teléfono en supervivencia SIP (modo 'seguro')	104
10.1	Realización de una llamada	104
10.1.1	Descuelgue el teléfono	104
10.1.2	Llamar mediante marcación del número interno de su interlocutor	104
10.1.3	Llame con la URI del interlocutor	104
10.2	Llamar a través del directorio personal	104
10.3	Rellamada al último número marcado	105
10.4	Recepción de una llamada	105
10.4.1	Detener el timbre	105
10.4.2	Rechazar la llamada mostrada	105
10.4.3	Contestar a la llamada	105
10.5	Realización de una segunda llamada durante una conversación	105
10.5.1	Para cancelar la segunda llamada y recuperar la primera	106
10.6	Respuesta a una segunda llamada durante una conversación	106
10.7	Poner de una llamada en espera (espera)	106
10.8	Pasar de un interlocutor a otro	107
10.9	Transferir una llamada	107
10.10	Conversar simultáneamente con 2 interlocutores internos y/o externos (conferencia)	107
10.10.1	Colgar a todos los interlocutores (Si la conferencia está activa)	107
10.10.2	Si al término de la conferencia, desea dejar a sus dos interlocutores en comunicación:	107
10.11	Evitar ser escuchado por su interlocutor (secreto)	107
10.12	Ajustar volumen de audio	108
10.13	Desvío de llamadas a otro número (desvío inmediato)	108
10.13.1	Modifique el reenvío	108
10.13.2	Cancele el reenvío	108
10.14	Ajustar el timbre	108
10.14.1	Elija el tono	108
10.14.2	Ajustar el volumen del timbre	108
10.14.3	Activar/desactivar el modo silencioso / Activar/desactivar modo de reunión (timbre progresivo)	109
10.14.4	Activar/desactivar el modo de timbre discreto	109
10.14.5	Ajustar el volumen del timbre cuando se recibe una llamada	109
10.15	Selección del idioma	109
10.16	Envío de señales DTMF	109
11	Accesorios	110
11.1	Lista de accesorios	110
11.1.1	Auricular con cable y jack de 3,5 mm de 4 polos (Catálogo de ALE)	110
11.1.2	Auriculares USB:	110
11.1.3	Auriculares Bluetooth®	110
11.1.4	Adaptador	110

---

11.1.5	Interfaz EHS	110
11.1.6	Llave USB de protección	110
11.1.7	Otros auriculares	110
11.2	Módulo de interfaz de timbre externo USB (USB Interface module 2 relays 3GV28184AA)	111
11.2.1	Instalación	111
11.2.2	Conectar el dispositivo	112
11.3	Módulo de interfaz de timbre externo (MWS 3GV28050AA) - retirada progresiva	113
11.3.1	Lista de material suministrado	113
11.3.2	Instalación	113
11.3.3	Conectar el dispositivo	114
11.4	Kit de montaje a la pared	115
11.4.1	8068s, 8058s, 8028s Premium DeskPhone	115
11.4.2	8018 DeskPhone	116
11.4.3	8008/8008G DeskPhone	117
11.5	Conectar un auricular Jack de 3 polos	118
11.6	Developer and Solution Partner Program (DSPP)	119
12	Especificaciones técnicas	120
13	Información de pedidos	123
14	Garantía y cláusulas	124

---

14.1	Instrucciones de seguridad	124
14.2	Declaraciones sobre normativas	125
	Guía rápida	127

---

# 1 Familiarización con el teléfono

## 1.1 8078s Bluetooth/ 8078s Premium DeskPhone

Este teléfono pertenece a la gama de teléfonos IP. Gracias a su visualización por pantalla táctil en color de 5 pulgadas, el 8078s Premium DeskPhone ofrece una gran experiencia del usuario y una excelente comodidad en la conversación con una excelente calidad de audio de banda superancha (audio HD) tanto en modo manos libres como en el Super Wide Band Comfort Handset. Además, el 8078s Bluetooth® Premium DeskPhone mejora la experiencia gracias a su teléfono Bluetooth® y otros accesorios Bluetooth®. El 8078s Bluetooth® Premium DeskPhone tiene Bluetooth® inteligente habilitado. Puede personalizar el teléfono seleccionando un tema (diseño). Es compatible con el trabajo a distancia. Por tanto, es perfecto para utilizarlo en la oficina o para trabajar desde casa.

### 1.1.1 Descripción del teléfono



- 1 Piloto luminoso  
Azul intermitente: llamada entrante / Alarma de cita.
- 2 La visualización por pantalla táctil en color con ajuste del brillo automático mejora la experiencia del usuario y permite ahorrar energía (sensor de luz ambiental).
- 3 Teclas de funciones permanentes: acceso rápido a las principales funciones del teléfono. Su teléfono puede estar equipado con uno de los siguientes teléfonos:
  - Terminal inalámbrico Bluetooth® (8078s BT).
  - Terminal cableado (Wide Band Comfort Handset / Super Wide Band Comfort Handset).
- 5 Jack de 3,5 mm y 4 polos (estándar TRRS: CTIA).
- 6 Teclado alfabético magnético.
- 7 Base ajustable y estable.
- 8 Altavoces de banda superancha para un sonido optimizado.

### 1.1.2 Pantalla principal y teclas de navegación









**Barra superior (iconos de fecha, hora y estado)**

Mostrar la página seleccionando la ficha correspondiente.

Teclas programables de navegación y acceso rápido a las configuraciones específicas.

Icono de desvío de llamada.

Teclas programables: Menús y acciones disponibles según la página seleccionada.

	<p>Seleccione una página pulsando la ficha correspondiente en la pantalla. La página seleccionada se mostrará destacada.</p> <p>Seleccione pulsando la etiqueta en la pantalla.</p>
	<p>Despliegue una lista (funciones, registro de llamadas, contacto, etc.) pulsando la flecha de arriba y abajo de la pantalla o del teclado.</p>
	<p>Gestione el desvío de llamadas pulsando el icono de desvío.</p> <ul style="list-style-type: none"> <li> Flecha fija: el desvío de llamadas no está activado.</li> <li> Flecha intermitente o rotativa de acuerdo con el diseño: desvío de llamadas activado.</li> </ul>
	<p>Utilice la tecla programable 'Aceptar' para validar sus selecciones y opciones durante la programación o configuración.</p>
	<p>Utilice la tecla de función 'Atrás/Salir' para regresar al paso anterior.</p>
	<p>Utilice la tecla de función 'Configuración' para acceder rápidamente al menú local de usuario.</p>
	<p>Utilice la tecla de función 'Bluetooth®' para abrir la configuración Bluetooth®.</p>



### 1.1.3 Pantalla de gestión de llamadas



Pestañas: Icono de llamada entrante, Llamada en curso, Llamada en espera, ...



Notificación (ventana emergente) de llamada entrante.

Teclas dinámicas: funciones disponibles según el estado de llamada (cuando no se muestra la pantalla de presentación).

	<p>Cada pestaña corresponde una llamada cuyo estado se representa con el icono apropiado (en curso, en espera, nueva llamada entrante). Cuando la llamada esté en curso, pulse la ficha correspondiente para ver las llamadas en espera o las llamadas entrantes.</p>
	<p>Todas las funciones están accesibles mientras se muestra la llamada en pantalla. Utilice las flechas Arriba y Abajo para desplazarse arriba o abajo de una página. Estas funciones (transferencia, conferencia, etc....) dependen directamente de la llamada consultada. Por ejemplo, la función de transferencia no estará disponible entre una llamada en curso o en espera y una llamada entrante.</p>
	<p>Usar para cambiar a la pantalla principal durante la conversación para acceder a algunas funciones, por ejemplo, la búsqueda por nombre.</p>



También se pueden gestionar las llamadas desde la pantalla Person. Durante una comunicación, pulsar la tecla Volver/Salir y abrir la pantalla Person. Las comunicaciones en curso o en espera aparecen en las diferentes teclas de línea. A continuación, podrá hablar con el interlocutor que elija apretando tecla que tenga asociada.

### 1.1.4 Acceso al menú local de usuario

 - O bien -  (pulsación prolongada). > Abrir el menú local de usuario: [Audiohub](#), [Visualizar](#), [Bluetooth](#), [Diseño](#), [Acerca de](#) (Ver: Menú local de usuario).

También se puede acceder al menú local de usuario desde el MENÚ del sistema: Acceda a la página 'Menù' > [Configuració](#) > [Teléf.](#) > [Local Menu](#)

### 1.1.5 Cambiar el tema del teléfono

- El teléfono está en estado de inactividad.
-  - O bien -  (pulsación prolongada). > [Diseño](#)
- Seleccionar el nuevo tema que desee de la lista (Arcturus, Rainbow, Green, Luxury, Century). Algunos diseños dependen de la versión del teléfono (Century). Las imágenes se dan a modo de ejemplo.



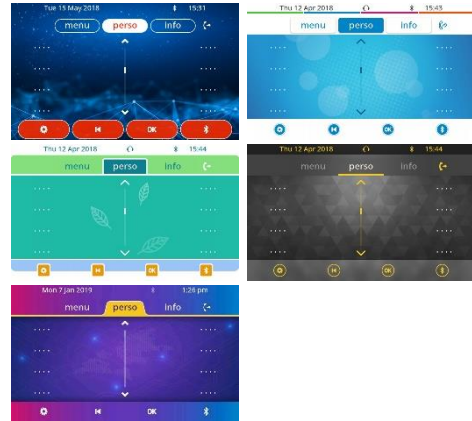

El cambio de tema puede tardar algunos segundos. Su administrador puede instalar un tema empresarial. En ese caso, usted no podrá cambiar el tema. La configuración del tono de llamada puede integrarse en un tema.



### 1.1.6 Logotipo luminoso de Ocupado de la carcasa trasera

El logotipo de la carcasa trasera puede iluminarse. El color cambia cuando usted está ocupado.

- El teléfono está en estado de inactividad.
-  - O bien -  (pulsación prolongada). > [Visualizar](#) > [Avanzada](#) > [Luz de actividad](#)
- Activar o desactivar la función LED del logotipo.
- 



### 1.1.7 Bluetooth Smart Ready



Su teléfono tiene Bluetooth® inteligente habilitado. Puede recibir y compartir señales Bluetooth® de varios dispositivos Bluetooth® (dispositivos Bluetooth® y Bluetooth® Smart o de baja energía). Use su teléfono como un teléfono inalámbrico Bluetooth®, como un módulo de conferencia en su escritorio. Está listo para futuros servicios disponibles sobre la marcha en una actualización de software posterior. El administrador del sistema puede desactivar esta función.

## 1.2 8068s Bluetooth/ 8068s Premium DeskPhone

Este teléfono pertenece a la gama de teléfonos IP. Gracias a su pantalla en color asociada a diez teclas de funciones específicas y una tecla de navegación intuitiva, el 8068s Premium DeskPhone ofrece una gran experiencia del usuario y una mayor comodidad con una excelente calidad de audio de banda superancha, tanto en modo manos libres como en el Super Wide Band Comfort Handset. Además, el 8068s Bluetooth® Premium DeskPhone mejora la experiencia gracias a su teléfono Bluetooth® y otros accesorios Bluetooth®. El 8068s Bluetooth® Premium DeskPhone tiene Bluetooth® inteligente habilitado. Puede personalizar el teléfono seleccionando un tema (diseño). Es compatible con el trabajo a distancia. Por tanto, es perfecto para utilizarlo en la oficina o para trabajar desde casa.

### 1.2.1 Descripción del teléfono



- 1** Piloto luminoso  
Azul intermitente: llamada entrante / Alarma de cita.  
La pantalla táctil en color con ajuste del brillo automático mejora la experiencia del usuario y ahorra energía (sensor de luz ambiental).
- 2** 10 teclas de función dedicadas.
- 3** Navegación.
- 4** Teclas de funciones permanentes: acceso rápido a las principales funciones del teléfono. Su teléfono puede estar equipado con uno de los siguientes teléfonos:
  - Terminal inalámbrico Bluetooth® (8068s BT).
  - Terminal cableado (Wide Band Comfort Handset / Super Wide Band Comfort Handset).
- 5** Jack de 3,5 mm y 4 polos (estándar TRRS: CTIA).
- 6** Teclado alfabético magnético.
- 7** Base ajustable y estable.
- 8** Altavoces de banda superancha para un sonido optimizado.

### 1.2.2 Pantalla principal y teclas de navegación

Barra superior (iconos de fecha, hora y estado)

Mostrar la página seleccionando la ficha correspondiente.

Icono de desvío de llamada.

Teclas programables: menús y acciones disponibles según la página seleccionada.



**Tecla de validación:** permite validar las diversas preferencias u opciones que se muestran durante la programación o la configuración.

**Tecla de navegación izquierda-derecha:** en estado inactivo, utilizar esta tecla para pasar de página. En conversación, utilizar esta tecla para desplazarse entre las pestañas de las llamadas actuales (llamada en curso, llamadas en espera, llamada entrante). En la edición de texto, utilizar esta tecla para navegar por el cuadro de texto.

**Tecla de navegación arriba-abajo:** permite recorrer el contenido de una página.



**Tecla Atrás/Salir:** utilice esta tecla para regresar al paso anterior. Utilice esta tecla para volver a la página de inicio (pulsación rápida).



Gestione el desvío de llamadas pulsando la tecla asociada al icono de desvío.

- Flecha fija: el desvío de llamadas no está activado.
- Flecha intermitente o rotativa de acuerdo con el diseño: desvío de llamadas activado.

### 1.2.3 Pantalla de gestión de llamadas

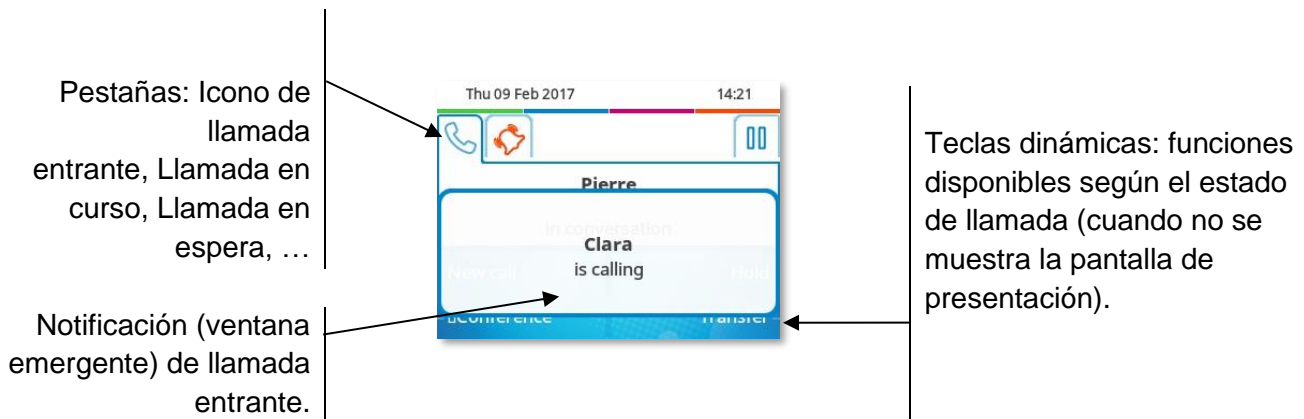

Cada pestaña corresponde una llamada cuyo estado se representa con el icono apropiado (en curso, en espera, nueva llamada entrante). Durante la comunicación, utilice la tecla de navegación izquierda-derecha para consultar las llamadas en espera o entrante.



Todas las funciones están accesibles mientras se muestra la llamada en pantalla. Utilice las flechas Arriba y Abajo para desplazarse arriba o abajo de una página. Estas funciones (transferencia, conferencia, etc....) dependen directamente de la llamada consultada. Por ejemplo, la función de transferencia no estará disponible entre una llamada en curso o en espera y una llamada entrante.



Usar para cambiar a la pantalla principal durante la conversación para acceder a algunas funciones, por ejemplo, la búsqueda por nombre.



Pulse la tecla delante de la etiqueta para seleccionar la función correspondiente.

También se pueden gestionar las llamadas desde la pantalla Person.

Durante una comunicación, pulsar la tecla Volver/Salir y abrir la pantalla Person. Las comunicaciones en curso o en espera aparecen en las diferentes teclas de línea. A continuación, podrá hablar con el interlocutor que elija apretando tecla que tenga asociada.

### 1.2.4 Acceso al menú local de usuario

 (pulsación prolongada). ▶ Abrir el menú local de usuario: [Audiohub](#), [Visualizar](#), [Bluetooth](#), [Diseño](#), [Acerca de](#) (Ver: Menú local de usuario).

También se puede acceder al menú local de usuario desde el MENÚ del sistema: Acceda a la página 'Menù' ▶ [Configuració](#) ▶ [Teléf.](#) ▶ [Local Menu](#)

### 1.2.5 Cambiar el tema del teléfono

- El teléfono está en estado de inactividad.
-  (pulsación prolongada). ▶ [Diseño](#)
- Seleccionar el nuevo tema que desee de la lista (Arcturus, Rainbow, Green, Luxury, Century) Algunos diseños dependen de la versión del teléfono (Century). Las imágenes se dan a modo de ejemplo.



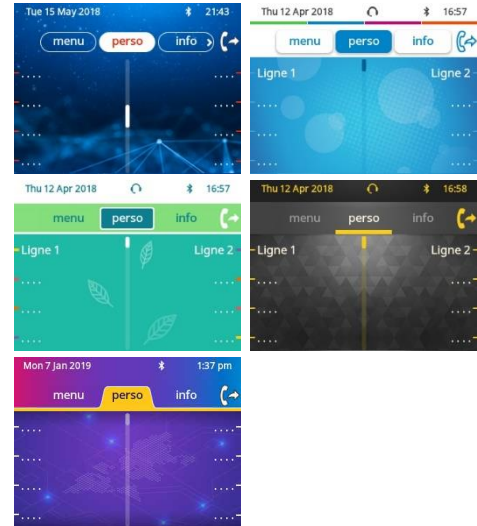

El cambio de tema puede tardar algunos segundos. Su administrador puede instalar un tema empresarial. En ese caso, usted no podrá cambiar el tema. La configuración del tono de llamada puede integrarse en un tema.



### 1.2.6 Logotipo luminoso de Ocupado de la carcasa trasera

El logotipo de la carcasa trasera puede iluminarse. El color cambia cuando usted está ocupado.

- El teléfono está en estado de inactividad.
-  (pulsación prolongada). ▶ [Visualizar](#) ▶ [Avanzada](#) ▶ [Luz de actividad](#)
- Activar o desactivar la función LED del logotipo.
- 



### 1.2.7 Bluetooth Smart Ready



Su teléfono tiene Bluetooth® inteligente habilitado. Puede recibir y compartir señales Bluetooth® de varios dispositivos Bluetooth® (dispositivos Bluetooth® y Bluetooth® Smart o de baja energía). Use su teléfono como un teléfono inalámbrico Bluetooth®, como un módulo de conferencia en su escritorio. Está listo para futuros servicios disponibles sobre la marcha en una actualización de software posterior. El administrador del sistema puede desactivar esta función.

## 1.3 8058s Premium DeskPhone

Este teléfono pertenece a la gama de teléfonos IP. Además de una pantalla en color asociada a 6 teclas de funciones específicas y una tecla de navegación intuitiva, el 8058s Premium DeskPhone ofrece 4 teclas programables como un módulo adicional inteligente para un acceso rápido a sus contactos o funciones favoritos. Ofrece una calidad de audio de banda superancha (audio HD) para llamadas telefónicas tanto en modo manos libres como en el microteléfono. Puede personalizar el teléfono seleccionando un tema (diseño). Es compatible con el trabajo a distancia. Por tanto, es perfecto para utilizarlo en la oficina o para trabajar desde casa.

### 1.3.1 Descripción del teléfono



- 1 Piloto luminoso
- 2 Azul intermitente: llamada entrante / Alarma de cita.
- 3 La pantalla táctil en color con ajuste del brillo automático mejora la experiencia del usuario y ahorra energía (sensor de luz ambiental).
- 4 6 teclas de función dedicadas.
- 5 Complemento virtual: 4 teclas programables con LED (Opcional).
- 6 Navegación.
- 7 Teclas de funciones permanentes: acceso rápido a las principales funciones del teléfono.
- 8 Terminal cableado (Wide Band Comfort Handset / Super Wide Band Comfort Handset).
- 9 Jack de 3,5 mm y 4 polos (estándar TRRS: CTIA).
- 10 Teclado alfabético magnético.
- 11 Base ajustable y estable.
- 12 Altavoces de banda superancha para un sonido optimizado.

El complemento virtual es opcional y depende del modo de visualización definido por su administrador. Para más información, contacte con su administrador.

### 1.3.2 Modo de visualización dual

El 8058s Premium DeskPhone ofrece un modo de visualización dual. Su administrador define el modo de visualización de su teléfono fijo. Para más información, contacte con su administrador.



Interfaz de usuario con complemento virtual. Se muestran 4 teclas de función programables, que pueden usarse como un módulo adicional inteligente.



Interfaz de usuario sin complemento virtual.

### 1.3.3 Pantalla principal y teclas de navegación



**Tecla de validación:** permite validar las diversas preferencias u opciones que se muestran durante la programación o la configuración.

**Tecla de navegación izquierda-derecha:** en estado inactivo, utilizar esta tecla para pasar de página. En conversación, utilizar esta tecla para desplazarse entre las pestañas de las llamadas actuales (llamada en curso, llamadas en espera, llamada entrante). En la edición de texto, utilizar esta tecla para navegar por el cuadro de texto.

**Tecla de navegación arriba-abajo:** permite recorrer el contenido de una página.



**Tecla Atrás/Salir:** utilice esta tecla para regresar al paso anterior. Utilice esta tecla para volver a la página de inicio (pulsación rápida).



Gestione el desvío de llamadas pulsando la tecla asociada al icono de desvío.

- Flecha fija: el desvío de llamadas no está activado.
- Flecha intermitente o rotativa de acuerdo con el diseño: desvío de llamadas activado.

### 1.3.4 Pantalla de gestión de llamadas

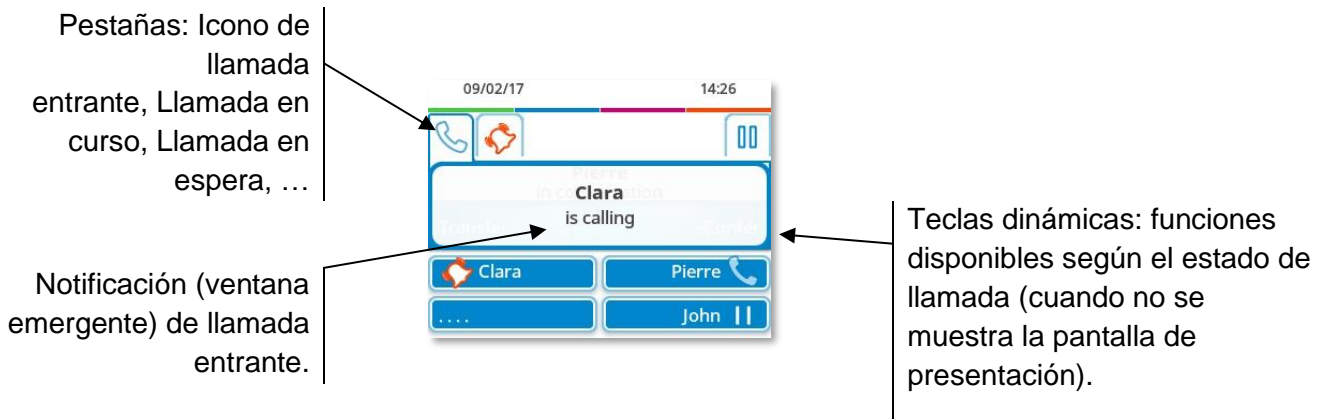

Cada pestaña corresponde una llamada cuyo estado se representa con el icono apropiado (en curso, en espera, nueva llamada entrante). Durante la comunicación, utilice la tecla de navegación izquierda-derecha para consultar las llamadas en espera o entrante.



Todas las funciones están accesibles mientras se muestra la llamada en pantalla. Utilice las flechas Arriba y Abajo para desplazarse arriba o abajo de una página. Estas funciones (transferencia, conferencia, etc....) dependen directamente de la llamada consultada. Por ejemplo, la función de transferencia no estará disponible entre una llamada en curso o en espera y una llamada entrante.



Usar para cambiar a la pantalla principal durante la conversación para acceder a algunas funciones, por ejemplo, la búsqueda por nombre.



Pulse la tecla delante de la etiqueta para seleccionar la función correspondiente.

También se pueden gestionar las llamadas desde la pantalla Person.

Durante una comunicación, pulsar la tecla Volver/Salir y abrir la pantalla Person. Las comunicaciones en curso o en espera aparecen en las diferentes teclas de línea. A continuación, podrá hablar con el interlocutor que elija apretando tecla que tenga asociada.

### 1.3.5 Acceso al menú local de usuario

 (pulsación prolongada). ➤ Abrir el menú local de usuario: *Audiohub, Visualizar, Diseño, Acerca de* (Ver: Menú local de usuario).

También se puede acceder al menú local de usuario desde el MENÚ del sistema: Acceda a la página 'Menù' ➤ *Configuració* ➤ *Teléf.* ➤ *Local Menu*

### 1.3.6 Cambiar el tema del teléfono

- El teléfono está en estado de inactividad.
-  (pulsación prolongada). ➤ *Diseño*
- Seleccionar el nuevo tema que desee de la lista Arcturus, Rainbow, Green, Luxury, Century Algunos diseños dependen de la versión del teléfono (Century). Las imágenes se dan a modo de ejemplo.



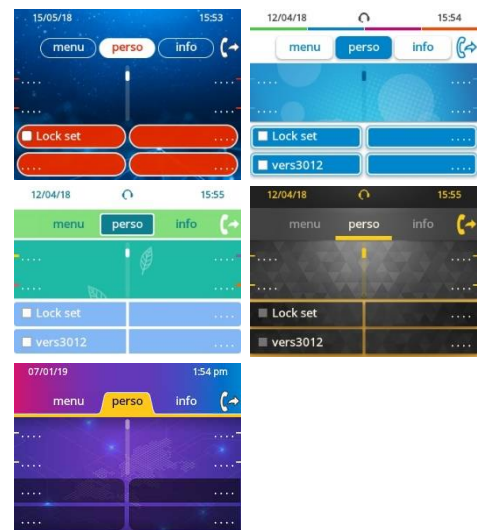

El cambio de tema puede tardar algunos segundos. Su administrador puede instalar un tema empresarial. En ese caso, usted no podrá cambiar el tema. La configuración del tono de llamada puede integrarse en un tema.



### 1.3.7 Logotipo luminoso de Ocupado de la carcasa trasera

El logotipo de la carcasa trasera puede iluminarse. El color cambia cuando usted está ocupado.

- El teléfono está en estado de inactividad.
-  (pulsación prolongada). ➤ *Visualizar* ➤ *Avanzada* ➤ *Luz de actividad*
- Activar o desactivar la función LED del logotipo.
- 



## 1.4 8028s Premium DeskPhone

Este teléfono pertenece a la gama de teléfonos IP. Además de una pantalla monocroma y nítida asociada a 6 teclas de funciones específicas y una tecla de navegación intuitiva, el 8028s Premium DeskPhone ofrece 4 teclas programables como un módulo adicional inteligente para un acceso rápido a sus contactos o funciones favoritos. Ofrece audio de alta fidelidad para llamadas telefónicas tanto en modo Manos libres como en el microteléfono. Es compatible con el trabajo a distancia. Por tanto, es perfecto para utilizarlo en la oficina o para trabajar desde casa.

### 1.4.1 Descripción del teléfono



- 1 Piloto luminoso  
Azul intermitente: llamada entrante / Alarma de cita.
- 2 Pantalla monocroma retroiluminada.
- 3 6 teclas de función dedicadas.
- 4 4 teclas programables con LED y etiqueta de papel.
- 5 Navegación.
- 6 Teclas de funciones permanentes: acceso rápido a las principales funciones del teléfono.
- 7 Terminal cableado (calidad de audio de banda ancha).
- 8 Jack de 3,5 mm y 4 polos (estándar TRRS: CTIA).
- 9 Teclado alfabético magnético.
- 10 Base ajustable y estable.
- 11 Altavoz.

### 1.4.2 Pantalla principal y teclas de navegación

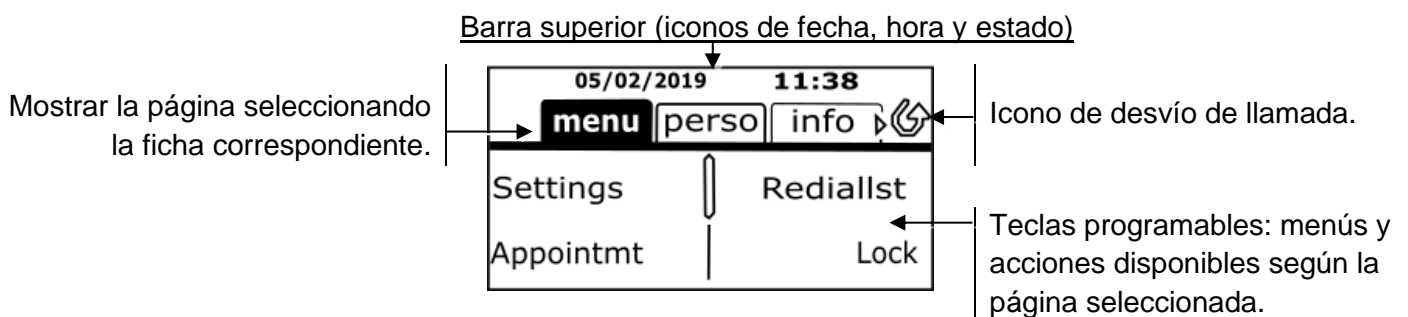

**Tecla de validación:** permite validar las diversas preferencias u opciones que se muestran durante la programación o la configuración.



**Tecla de navegación izquierda-derecha:** en estado inactivo, utilizar esta tecla para pasar de página. En conversación, utilizar esta tecla para desplazarse entre las pestañas de las llamadas actuales (llamada en curso, llamadas en espera, llamada entrante). En la edición de texto, utilizar esta tecla para navegar por el cuadro de texto.

**Tecla de navegación arriba-abajo:** permite recorrer el contenido de una página.







**Tecla Atrás/Salir:** utilice esta tecla para regresar al paso anterior. Utilice esta tecla para volver a la página de inicio (pulsación rápida).

 Gestione el desvío de llamadas pulsando la tecla asociada al icono de desvío.

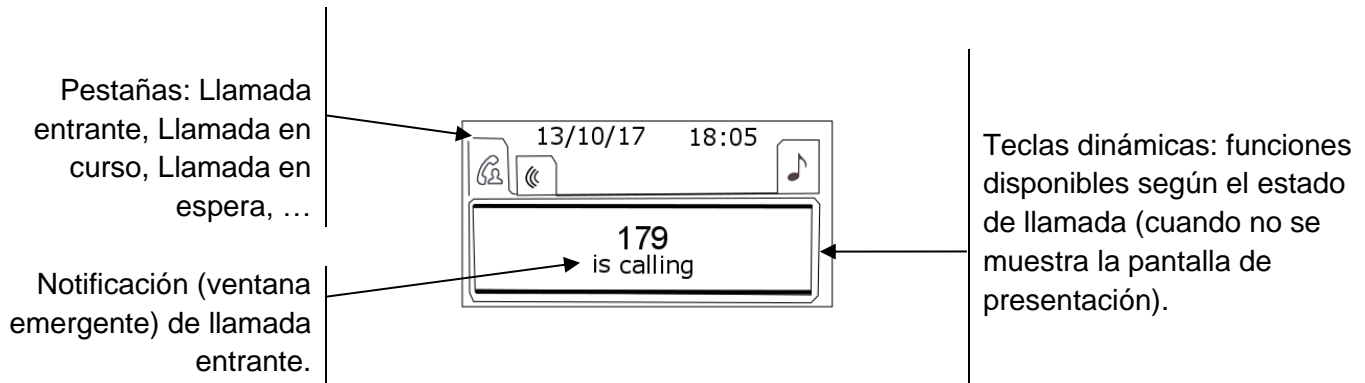
-  Icono blanco fijo: el desvío de llamadas no está activado.
-  Flecha rotativa: desvío de llamadas activado.

### 1.4.3 Pantalla de gestión de llamadas



	Cada pestaña corresponde una llamada cuyo estado se representa con el icono apropiado (en curso, en espera, nueva llamada entrante). Durante la comunicación, utilice la tecla de navegación izquierda-derecha para consultar las llamadas en espera o entrante.
	Todas las funciones están accesibles mientras se muestra la llamada en pantalla. Utilice las flechas Arriba y Abajo para desplazarse arriba o abajo de una página. Estas funciones (transferencia, conferencia, etc....) dependen directamente de la llamada consultada. Por ejemplo, la función de transferencia no estará disponible entre una llamada en curso o en espera y una llamada entrante.
	Usar para cambiar a la pantalla principal durante la conversación para acceder a algunas funciones, por ejemplo, la búsqueda por nombre.
	Pulse la tecla delante de la etiqueta para seleccionar la función correspondiente.

También se pueden gestionar las llamadas desde la pantalla Person.

Durante una comunicación, pulsar la tecla Volver/Salir y abrir la pantalla Person. Las comunicaciones en curso o en espera aparecen en las diferentes teclas de línea. A continuación, podrá hablar con el interlocutor que elija apretando tecla que tenga asociada.

### 1.4.4 Acceso al menú local de usuario

 (pulsación prolongada). ➤ Abrir el menú local de usuario: *Audiohub*, *Visualizar* (Ver: Menú local de usuario).

También se puede acceder al menú local de usuario desde el MENÚ del sistema: Acceda a la página 'Menù' ➤ *Configuració* ➤ *Teléf.* ➤ *Local Menu*

### 1.4.5 Cambie o actualice la etiqueta de papel.

#### Retire la etiqueta de papel.

- Levante la carcasa de protección en la muesca (1).
- Extraiga la etiqueta de papel del mismo modo (2).
- Actualice la etiqueta de papel o cámbiela por otra nueva.

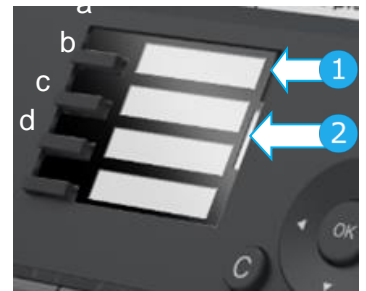

#### Coloque la etiqueta de papel.

- Coloque la etiqueta del teléfono, empezando por el lado izquierdo, y asegúrese de que está correctamente colocada tras las muescas (a,b,c,d).
- Coloque la protección transparente del mismo modo.

La aplicación 'LabelSet' está disponible para ayudarle a imprimir las etiquetas de papel. Póngase en contacto con su distribuidor si desea más información.

## 1.5 8018 DeskPhone

Este teléfono pertenece a la gama de teléfonos IP. Además de una pantalla monocroma y nítida asociada a 6 teclas de funciones específicas y una tecla de navegación intuitiva, el 8018 DeskPhone ofrece 4 teclas programables como un módulo adicional inteligente para un acceso rápido a sus contactos o funciones favoritos. Ofrece audio de alta fidelidad para llamadas telefónicas tanto en modo Manos libres como en el microteléfono. Es compatible con el trabajo a distancia. Por tanto, es perfecto para utilizarlo en la oficina o para trabajar desde casa.

### 1.5.1 Descripción del teléfono



- 1** Piloto luminoso  
Azul intermitente: llamada entrante / Alarma de cita.
- 2** Pantalla monocroma retroiluminada.
- 3** 6 teclas de función dedicadas.  
3 teclas preprogramadas con luces LED y etiquetas de papel: Teclas alfanuméricas, F1, F2.
- 4** 4 teclas programables con LED y etiqueta de papel.
- 5** Navegación.
- 6** Teclas de funciones permanentes: acceso rápido a las principales funciones del teléfono.
- 7** Terminal cableado (calidad de audio de banda ancha).
- 8** Un conector USB para auriculares.
- 9** Base estable
- 10** Altavoz.

3 teclas preprogramadas con luces LED y etiquetas de papel: Estas teclas se usan para programar una llamada directa. Puede usar la etiqueta para describir la tecla.

### 1.5.2 Pantalla principal y teclas de navegación

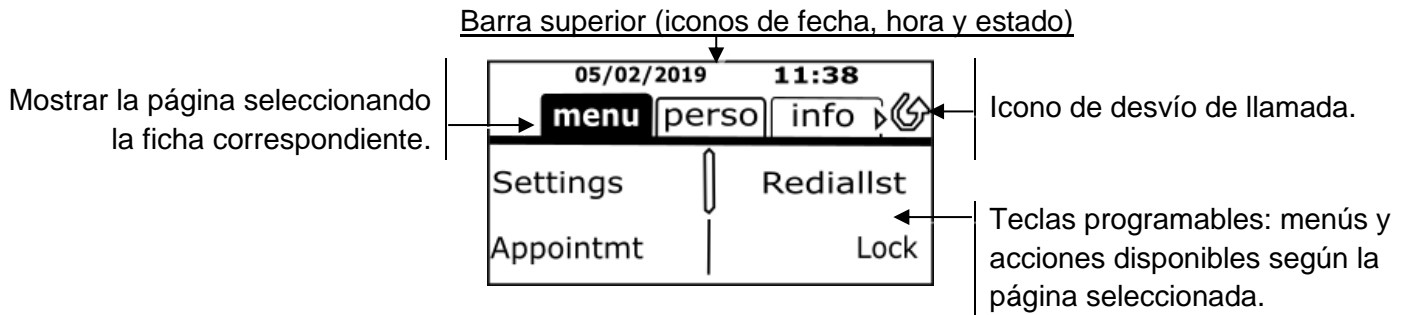

**Tecla de validación:** permite validar las diversas preferencias u opciones que se muestran durante la programación o la configuración. **Tecla de navegación izquierda-derecha:** en estado inactivo, utilizar esta tecla para pasar de página. En conversación, utilizar esta tecla para desplazarse entre las pestañas de las llamadas actuales (llamada en curso, llamadas en espera, llamada entrante). En la edición de texto, utilizar esta tecla para navegar por el cuadro de texto.

**Tecla de navegación arriba-abajo:** permite recorrer el contenido de una página.



**Tecla Atrás/Salir:** utilice esta tecla para regresar al paso anterior. Utilice esta tecla para volver a la página de inicio (pulsación rápida). Borre un número o una letra en el cuadro de texto o de marcación con esta tecla.



Gestione el desvío de llamadas pulsando la tecla asociada al icono de desvío.

- Icono blanco fijo: el desvío de llamadas no está activado.
- Flecha rotativa: desvío de llamadas activado.

### 1.5.3 Pantalla de gestión de llamadas

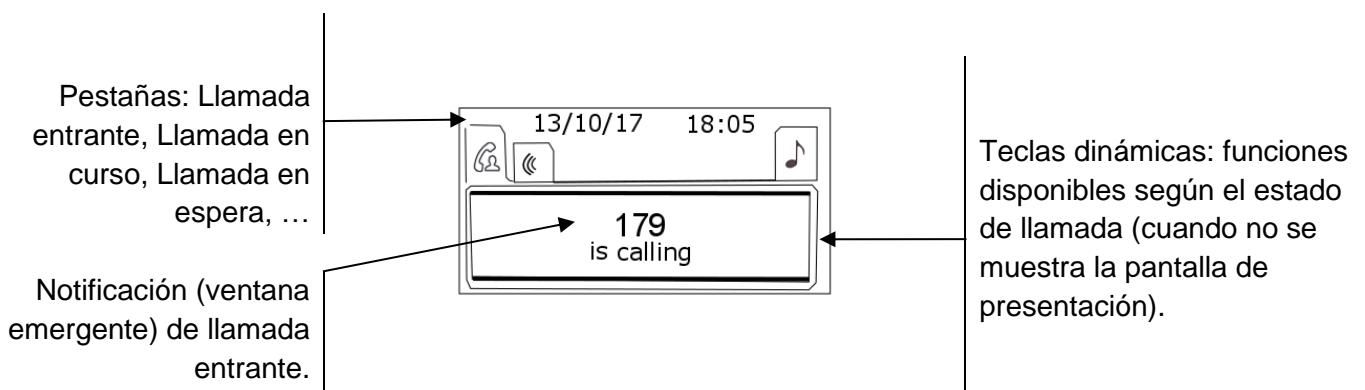

Cada pestaña corresponde una llamada cuyo estado se representa con el icono apropiado (en curso, en espera, nueva llamada entrante). Durante la comunicación, utilice la tecla de navegación izquierda-derecha para consultar las llamadas en espera o entrante.



Todas las funciones están accesibles mientras se muestra la llamada en pantalla. Utilice las flechas Arriba y Abajo para desplazarse arriba o abajo de una página. Estas funciones (transferencia, conferencia, etc...) dependen directamente de la llamada consultada. Por ejemplo, la función de transferencia no estará disponible entre una llamada en curso o en espera y una llamada entrante.



Usar para cambiar a la pantalla principal durante la conversación para acceder a algunas funciones, por ejemplo, la búsqueda por nombre.



Pulse la tecla delante de la etiqueta para seleccionar la función correspondiente.

También se pueden gestionar las llamadas desde la pantalla Person.

Durante una comunicación, pulsar la tecla Volver/Salir y abrir la pantalla Person. Las comunicaciones en curso o en espera aparecen en las diferentes teclas de línea. A continuación, podrá hablar con el interlocutor que elija apretando tecla que tenga asociada.

### 1.5.4 Cambie o actualice la etiqueta de papel.

#### Retire la etiqueta de papel.

- Levante la protección transparente de la muesca y deslícela hacia arriba para sacarla del marco.
- Extraiga la etiqueta de papel del mismo modo.
- Actualice la etiqueta de papel o cámbiela por otra nueva.

#### Coloque la etiqueta de papel.

- Deslice las etiquetas de papel desde arriba hacia abajo y colóquela correctamente en las muescas.
- Coloque la protección transparente del mismo modo.

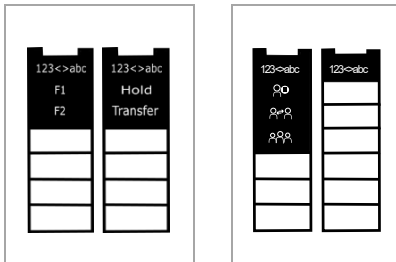

La etiqueta de papel se imprime a doble cara para las teclas preprogramadas. Hay dos tipos de papel disponibles. Dependiendo de su sistema y las teclas preprogramadas, inserte el papel por el lado correcto. Para más información, contacte con su administrador.

La aplicación 'LabelSet' está disponible para ayudarle a imprimir las etiquetas de papel. Póngase en contacto con su distribuidor si desea más información.

La etiqueta de papel y su cubierta se pueden pedir por separado.

### 1.5.5 Teclas de función y teclas programables



El 8018 DeskPhone cuenta con 3 teclas preprogramadas para acceder a determinadas funciones. En este caso, el icono de la función está impreso en la etiqueta de papel. Pulse la tecla correspondiente para usar esta función. Cuando se activa, el LED de la tecla correspondiente permanece encendido. Pulse la tecla correspondiente para desactivarlo.

- **123<->abc** Teclado alfanumérico  
Cambie de teclado alfabético a numérico con esta tecla.
- **F** Teclas programables (teclas F1 y F2). Se puede asociar una llamada directa o de servicio a estas teclas.

## 1.6 8008 / 8008G DeskPhone

Este teléfono pertenece a la gama de teléfonos IP. Además de una pantalla monocroma y nítida asociada a 6 teclas de funciones específicas y una tecla de navegación intuitiva, el 8008 DeskPhone ofrece audio de alta fidelidad para llamadas telefónicas tanto en modo manos libres como en el microteléfono. Es compatible con el trabajo a distancia. Por tanto, es perfecto para utilizarlo en la oficina o para trabajar desde casa.

El teléfono se suministra en dos versiones: 8008 DeskPhone, 8008G DeskPhone. El teléfono de escritorio 8008G está equipado con una pantalla monocromática retroiluminada y conexión Gigabit Ethernet.

### 1.6.1 Descripción del teléfono



- 1 8008: pantalla monocroma.  
8008G: pantalla monocroma retroiluminada.  
Piloto luminoso
- 2 Azul intermitente: llamada entrante / Alarma de cita.
- 3 6 teclas de función dedicadas.
- 4 Teclas de navegación, aceptación y cancelación.
- 5 3 teclas preprogramadas con LED: tecla alfanumérica, F1, F2.
- 6 Tecla de mensajes para acceder a los diferentes servicios de mensajería.
- 7 Tecla Silencio/Interfono.
- 8 Teclas de funciones de audio.
- 9 Tecla de rellamada.
- 10 Altavoz.
- 11 Terminal cableado (calidad de audio de banda ancha).
- 12 Base estable.

Se puede conectar un auricular con cable a través del conector RJ9 (Ver: Descripción de los conectores). Utilice un adaptador RJ9 para conectar un auricular (3GV28177AA).

### 1.6.2 Pantalla principal y teclas de navegación

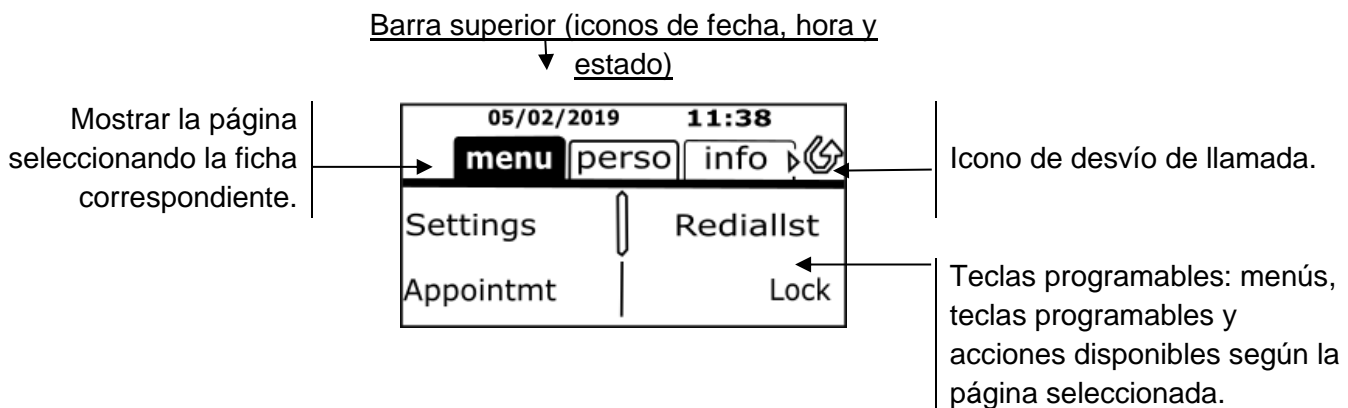



**Tecla de validación:** permite validar las diversas preferencias u opciones que se muestran durante la programación o la configuración. **Tecla de navegación izquierda-derecha:** en estado inactivo, utilizar esta tecla para pasar de página. En conversación, utilizar esta tecla para desplazarse entre las pestañas de las llamadas actuales (llamada en curso, llamadas en espera, llamada entrante). En la edición de texto, utilizar esta tecla para navegar por el cuadro de texto.

**Tecla de navegación arriba-abajo:** permite recorrer el contenido de una página.



**Tecla Atrás/Salir:** utilice esta tecla para regresar al paso anterior. Utilice esta tecla para volver a la página de inicio (pulsación rápida). Borre un número o una letra en el cuadro de texto o de marcación con esta tecla.



Gestione el desvío de llamadas pulsando la tecla asociada al icono de desvío.

- Icono blanco fijo: el desvío de llamadas no está activado.
- Flecha rotativa: desvío de llamadas activado.

### 1.6.3 Pantalla de gestión de llamadas

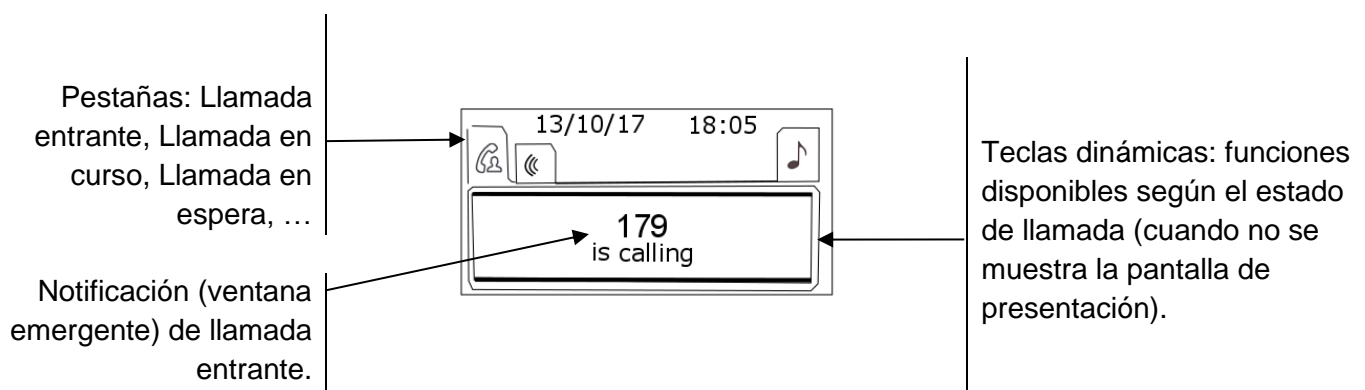

Cada pestaña corresponde una llamada cuyo estado se representa con el icono apropiado (en curso, en espera, nueva llamada entrante). Durante la comunicación, utilice la tecla de navegación izquierda-derecha para consultar las llamadas en espera o entrante.

Todas las funciones están accesibles mientras se muestra la llamada en pantalla. Utilice las flechas Arriba y Abajo para desplazarse arriba o abajo de una página. Estas funciones (transferencia, conferencia, etc....) dependen directamente de la llamada consultada. Por ejemplo, la función de transferencia no estará disponible entre una llamada en curso o en espera y una llamada entrante.



Usar para cambiar a la pantalla principal durante la conversación para acceder a algunas funciones, por ejemplo, la búsqueda por nombre.



Pulse la tecla delante de la etiqueta para seleccionar la función correspondiente.

También se pueden gestionar las llamadas desde la pantalla Person.

Durante una comunicación, pulsar la tecla Volver/Salir y abrir la pantalla Person. Las comunicaciones en curso o en espera aparecen en las diferentes teclas de línea. A continuación, podrá hablar con el interlocutor que elija apretando tecla que tenga asociada.

## 1.6.4 Teclas de función y teclas programables



El 8008/8008G DeskPhone cuenta con 3 teclas preprogramadas para acceder a determinadas funciones. En este caso, el icono de la función está impreso en la etiqueta de papel. Pulse la tecla correspondiente para usar esta función. Cuando se activa, el LED de la tecla correspondiente permanece encendido. Pulse la tecla correspondiente para desactivarlo.

- **123<->abc** Teclado alfanumérico  
Cambie de teclado alfabético a numérico con esta tecla.
- **F** Teclas programables (teclas F1 y F2). Se puede asociar una llamada directa o de servicio a estas teclas.

## 1.7 Symphonic HD (Audio de banda superancha)



Symphonic HD, o el audio de banda superancha, supone una calidad de voz de alta definición para audio telefónico. El rango de frecuencia de las señales de audio usa un espectro de frecuencia más amplio para ofrecer una alta calidad de voz. Su teléfono de oficina es compatible con el audio de banda superancha. Disfrute de la calidad de audio Symphonic HD en modo manos libres, con el Super Wide Band Comfort Handset, con un auricular compatible o utilizando el teléfono como concentrador de audio.

La comodidad de uso de su teléfono de oficina mejora considerablemente gracias al audio de banda superancha.

La comodidad de uso de su teléfono de oficina mejora considerablemente gracias al audio de banda superancha.



Symphonic HD depende del teléfono de oficina y del equipo de audio.

	8078s BT	8078s	8068s BT	8068s	8058s	8028s	8018	8008 8008G
Manos libres	●	●	●	●	●			
Super Wide Band Comfort Handset	●	●	●	●	●			
Auriculares con cable compatibles con banda superancha	●	●	●	●	●			
Teléfono o auricular Bluetooth® <sup>1</sup>								

<sup>1</sup> El audio de banda superancha no es compatible con Bluetooth®.

 El audio Symphonic HD depende también del equipo de su contacto. Durante la conversación, el logotipo HD aparece para informarle de que la conversación está preparada para el audio de banda superancha. En otras palabras, si está utilizando un equipo compatible, estará en audio de banda superancha.

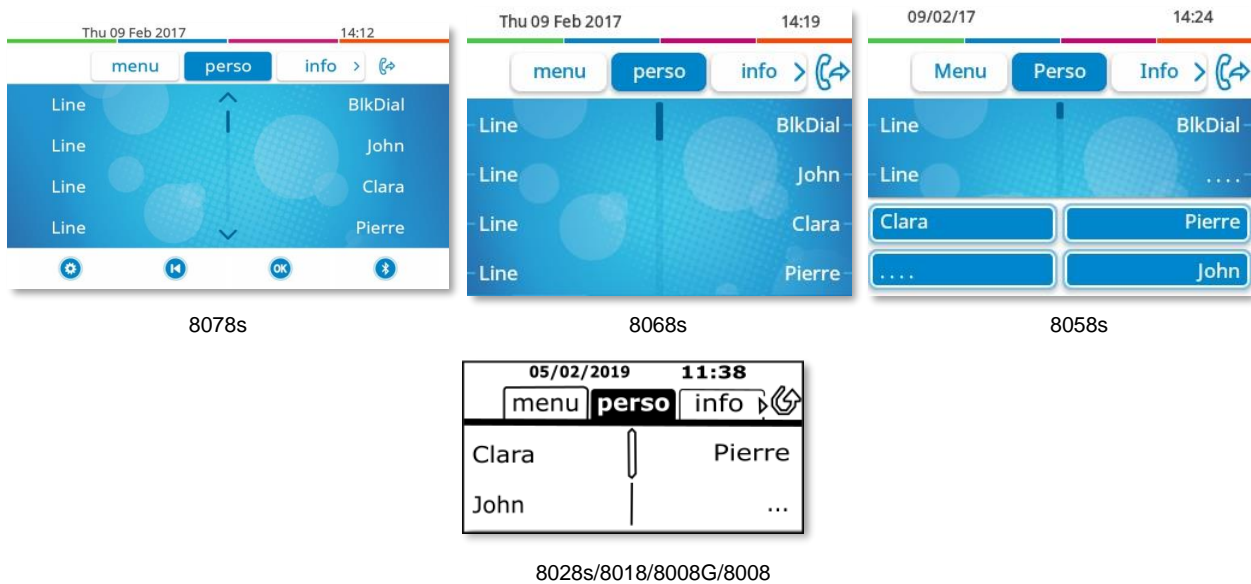

El teléfono de oficina compatible ofrece una selección de importantes melodías de timbre, que incluye 16 nuevas melodías de banda superancha.

## 1.8 Pantallas de bienvenida



### 1.8.1 Descripción de la página principal

Puede acceder a todas las funciones de su teléfono mediante estas pantallas. La pantalla predeterminada tiene tres páginas, a las que se puede acceder pulsando las fichas de página en la parte superior de la pantalla. La página seleccionada aparece resaltada. Las páginas predeterminadas pueden aumentarse con otras aplicaciones (por ejemplo, ACD) instaladas y/o configuradas en su sistema.

- Página de Menús *Menú*  
Contiene todas las funciones y aplicaciones que están accesibles pulsando la etiqueta de la función o aplicación deseada. Desde esta página se puede, entre otras cosas, ajustar el timbre y el contraste de la pantalla, programar la hora de una cita, bloquear el teléfono, establecer la página actual como página predeterminada, configurar la mensajería y acceder a funciones telefónicas como la rellamada a uno de los últimos números o la captura de llamadas.
- Página Perso *Perso*  
Contiene teclas de línea y teclas de llamada directa para programar.
- Página Info *Info*.  
Contiene información sobre el teléfono y el estado de sus funciones: nombre, número de teléfono, número de mensajes (incluidos los eventos del registro de llamadas, mensajes instantáneos y mensajes de voz), activación de la función de transferencia, aviso de citas, etc.
-  /  Icono de desvío de llamada  
Pulse el icono (pantalla táctil) o la tecla situada junto este icono para programar o cambiar la función de transferencia.
- Pulse la etiqueta (pantalla táctil) o la tecla situada frente a la etiqueta para seleccionar la función correspondiente.
- El 8058s Premium DeskPhone ofrece 4 teclas programables. Pulse la tecla situada frente a la tecla programable para activarla (llamar a un contacto, desviar a un número, etc.).

### 1.8.2 Elegir la página que se muestra de forma predeterminada en el teléfono

- *Person* > *Teléf.* > *Pág.inicio*
- Seleccionar la página predeterminada (Menú, Perso, Info., Última página vista ...).
- 

## 1.9 Menú local de usuario

Únicamente disponible en: 8078s BT, 8078s, 8068s BT, 8068s, 8058s, 8028s.

 - O bien -  (pulsación prolongada): abrir el menú local de usuario.

También se puede acceder al menú local de usuario desde el MENÚ del sistema: Acceda a la página 'Menù' > *Configuració* > *Teléf.* > *Local Menu*

: Este icono está solo disponible en el 8078s Premium DeskPhone.

El menú local de usuario depende del tipo del terminal.

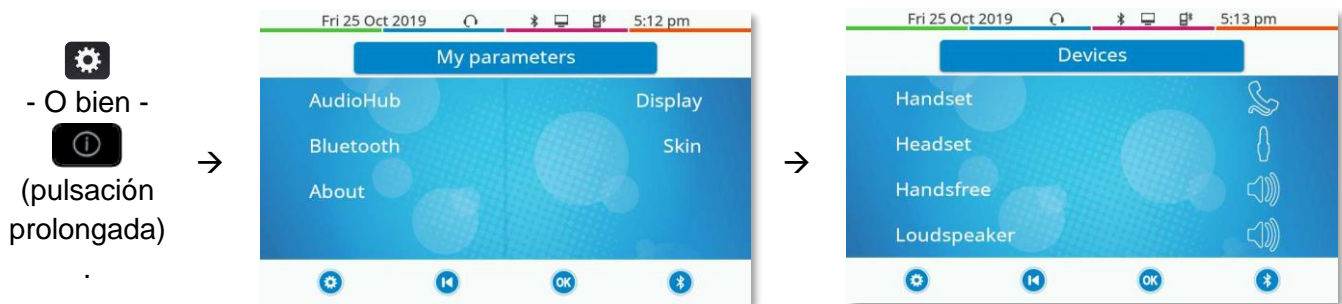

### AudioHub

Utilizar este menú para ajustar el audio a su entorno, el tipo de dispositivo conectado y sus preferencias de audio:

- *Dispositivos*  
Seleccionar el dispositivo de audio que prefiere (conectado o integrado).
- *Clavija > EHS*  
Ajuste el comportamiento del teléfono en función del dispositivo conectado (*Tono llamada conect.*, *Rainbow*, *Solo conector ACOM*).
- *Clavija > Config. conector*  
Configurar el tipo del dispositivo conectado al jack de audio (*Auricular*, *Manos libres*, *Altavoz*).
- *USB > Enlace USB*  
Utilice este menú para configurar su teléfono de oficina para utilizarlo como concentrador de audio USB. Tiene que marcar esta opción para utilizar su teléfono de oficina como concentrador de audio USB.
- *Bluetooth > Teléfono compartido*  
Utilice este menú cuando utilice su teléfono de oficina como concentrador de audio Bluetooth®. Marque esta opción si se comparte el teléfono de oficina (en una sala de reuniones, por ejemplo).
- *Acústica*  
Este menú ofrece diferentes ambientes de audio para su comodidad (*Neutro*, *Aumento de graves*, *Claridad*, *Red. graves y agudos*).
- *Aux. auditivo*  
Activar esta opción en caso de utilizar un auxiliar auditivo.

### Visualizar

Utilizar este menú para ajustar la pantalla de su terminal:

- *Brillo automático*  
Cuando se activa esta opción, el teléfono ajusta automáticamente el brillo de la pantalla según las condiciones de iluminación para mejorar la experiencia del usuario y ahorrar energía (sensor de luz ambiental).
- *Brillo*  
Ajustar el brillo de la pantalla, los LED y el logotipo de la carcasa trasera (opcional).
- *Protector*  
Configurar el retraso antes de que se atenúe el brillo cuando no se utiliza el teléfono.
- *Avanzada > Brillo bajo*  
El brillo se atenúa cuando no se utiliza el teléfono. Ajustar el brillo atenuado.

- *Avanzada* ▶ *Luz de actividad*  
Activar/desactivar la luz del logotipo de la carcasa trasera (opcional). El logotipo de la carcasa trasera puede iluminarse. El color cambia cuando usted está ocupado.
- *Avanzada* ▶ *Brillo LED autom.*  
Cuando se activa esta opción, el teléfono ajusta automáticamente el brillo del LED y el logotipo luminoso de Ocupado de la carcasa trasera (si existe) según las condiciones de iluminación para mejorar la experiencia del usuario y ahorrar energía (sensor de luz ambiental).

### Bluetooth

Utilizar este menú para configurar el dispositivo Bluetooth® (opcional):

- *Dispositivos*  
Mostrar todos los dispositivos Bluetooth® sincronizados, eliminar un accesorio Bluetooth® (auricular, teléfono, etc.).
- *Parámetros*  
Utilizar su DeskPhone como un accesorio de audio Bluetooth®.
- *Buscar dispositivos*  
Instalar un accesorio inalámbrico Bluetooth® (auricular, teléfono, etc.).
- *Reducción de ruido*  
Mejore la calidad de audio Bluetooth® cuando la red Wi-Fi interfiera con la señal Bluetooth®. Se recomienda no activar esta opción si no es necesaria, ya que la autonomía del dispositivo Bluetooth® disminuirá.

 El 8078s Premium DeskPhone tiene una tecla de función específica (acceso rápido) para la gestión de dispositivos Bluetooth® (añadir dispositivo, lista de dispositivos sincronizados, eliminar dispositivo).

### Diseño

Cambiar el tema del teléfono (opcional).

### Acerca de

Utilice este menú para encontrar información sobre las versiones de software y hardware de su teléfono fijo.

Utilice este menú para obtener el enlace al manual de usuario de su teléfono fijo o el enlace a la página de inicio de Rainbow.

- *Software*  
Mostrar toda la información sobre el software de su teléfono fijo.
- *Hardware*  
Mostrar toda la información sobre el hardware de su teléfono fijo (modelo, número PCMS, número de serie, dirección MAC, dirección Bluetooth® si está disponible).
- *Documentación*  
Mostrar un código QR para acceder directamente a la documentación para su teléfono fijo. Escanee el código QR y abra la URL en su explorador web preferido.
- *Rainbow*  
Mostrar un código QR para acceder directamente a la página de inicio de Rainbow. Rainbow es la aplicación de colaboración basada en la nube que le conecta con su comunidad empresarial. Escanee el código QR y abra la URL en su explorador web preferido.

## 1.10 Iconos de estado/ Iconos de llamadas

En la barra superior de la pantalla se muestran los iconos que proporcionan información sobre algunas de las configuraciones específicas del teléfono o sobre el estado de las llamadas.

### Iconos de estado

Dependiendo del tamaño de la pantalla, es posible que no se muestren a la vez todos los iconos de estado. Los iconos aparecen en función de su prioridad. Los siguientes iconos aparecen en la lista según su prioridad, de mayor a menor.

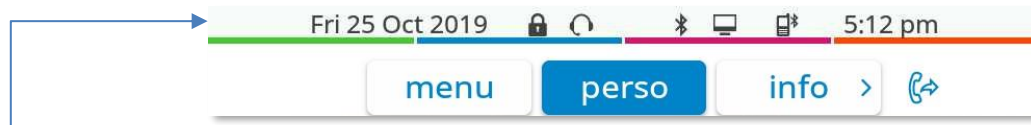

	Modo silencioso.
	Teléfono bloqueado.
	Auriculares conectados.
	Manos libres conectado
	Cita programada.
	Accesorio Bluetooth® sincronizado.
	Color claro: se ha emparejado un teléfono móvil Bluetooth®, pero no está conectado. Color oscuro: Teléfono móvil Bluetooth® conectado (el teléfono de oficina se utiliza como concentrador de audio Bluetooth®).
	Conexión Bluetooth® activa.
	Icono de señal cifrado.
	Wifi habilitado.
	Color claro: concentrador de audio USB activado. Color oscuro: el concentrador de audio está activado y hay un ordenador conectado al teléfono de oficina.
	Durante la conversación se utiliza el audio Symphonic HD.



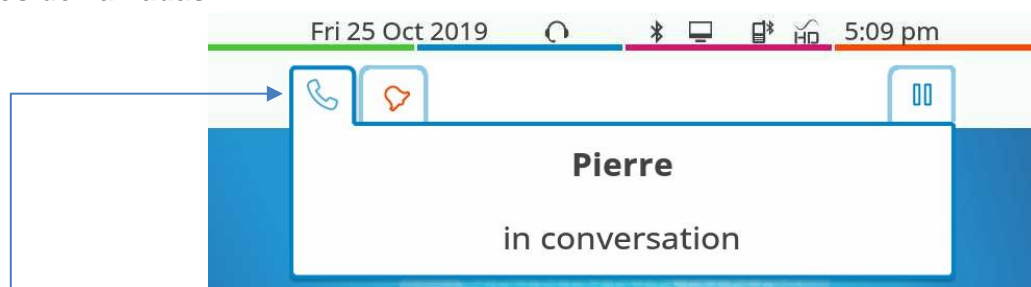

























### Iconos de llamadas



	Icono de llamada entrante.
	Icono de llamada en curso.
	Icono de llamada retenida.
	Su interlocutor finalizó la conversación.
	Llamada cifrada en curso.

## 1.11 Teclas de función permanentes

Están situados justo encima del altavoz.

8078s 8068s 8058s 8028s	8018	8008 8008G	Descripción
			<ul style="list-style-type: none"> <li>Pulsar la tecla de llamada.</li> </ul>
			<ul style="list-style-type: none"> <li>Tecla de inicio de llamada.</li> </ul>
			<ul style="list-style-type: none"> <li>Tecla Silencio/Interfono. Durante una llamada, pulse esta tecla para que su contacto no pueda escucharlo. Sin llamada, pulse esta tecla para pasar a modo interfono. Cuando recibe una llamada, el teléfono descuelga automáticamente y usted pasa directamente a modo manos libres. Cuando está activada, la tecla aparece azul. La interfonía la puede deshabilitar el administrador.</li> </ul>
			<ul style="list-style-type: none"> <li>Bajar el volumen (estado llamada o sonando).</li> <li>Disminuir el brillo (estado inactivo).</li> <li>Reducir el contraste (estado inactivo).</li> </ul>
			<ul style="list-style-type: none"> <li>Subir el volumen (estado llamada o sonando).</li> <li>Aumentar el brillo (estado inactivo).</li> <li>Aumentar el contraste (estado inactivo).</li> </ul>
			<ul style="list-style-type: none"> <li>Pulsando esta tecla se responde a la llamada en modo manos libres (la tecla es azul). Si hay una llamada en curso, pulsando esta tecla cambia de modo manos libres a auriculares o modo auriculares. Una pulsación larga activa el altavoz cuando hay una llamada en progreso a través del teléfono o el auricular.</li> <li>Cuando el teléfono de oficina se utiliza como concentrador de audio Bluetooth® (solo con un teléfono de oficina compatible con Bluetooth® emparejado con su teléfono móvil), mantenga pulsada esta tecla en estado de inactividad para abrir el registro de llamadas o el directorio de contactos de su teléfono móvil en el teléfono de oficina, o para efectuar una llamada desde su teléfono móvil utilizando su teléfono de oficina. Esta tecla (pulsación prolongada) también se utiliza para facilitar la conexión con su teléfono móvil (mostrar el nombre y la dirección Mac del teléfono de oficina para el emparejamiento, conexión directa si el teléfono móvil ya está emparejado)</li> </ul>
			<ul style="list-style-type: none"> <li>Teclas programables (teclas F1 y F2). El indicador luminoso se enciende cuando está activada la función asociada a la tecla. Se puede asociar una llamada directa o de servicio a estas teclas.</li> </ul>
			<ul style="list-style-type: none"> <li>Tecla de rellamada: para acceder a la función 'Rellamada'. <ul style="list-style-type: none"> <li>Rellamada del último número (pulsación breve).</li> <li>Volver a llamar a uno de los 8 últimos números (pulsación prolongada).</li> </ul> </li> </ul>
			<ul style="list-style-type: none"> <li>Acceso rápido al menú local de usuario (pulsación prolongada).</li> <li>Para obtener información sobre las funciones de la página 'Menú' y para programar las teclas de la página 'Person' (pulsación breve).</li> </ul>
			<ul style="list-style-type: none"> <li>Alternar entre teclado alfabético y numérico.</li> <li>Información sobre el usuario (pulsación prolongada).</li> </ul>
			<p>Tecla de mensajería para acceder al portal de mensajería (registro de llamadas, mensajes de voz y mensajes de texto). Esta tecla centellea en azul cuando hay un evento nuevo, ya sea un mensaje de voz, un mensaje instantáneo o una nueva entrada en el registro de llamadas. La tecla permanece encendida hasta que se confirman o borran todos los eventos.</p>

## 1.12 Teclado





### 1.12.1 Teclado alfabético magnético (8078s, 8068s, 8058s, 8028s Premium DeskPhone)

Su terminal incluye un teclado alfabético magnético. El teclado está configurado en función de su país o idiomas. El teclado magnético se fija automáticamente en la base del terminal. Está conectado al conector correspondiente detrás del teléfono. Variantes locales: AZERTY, QWERTZ, QWERTY (international), QWERTY (nordic).



Utilice el teclado para introducir nombres de contacto al configurar el teléfono. Acceda directamente al teclado de marcado introduciendo el nombre del contacto mediante el teclado.





A continuación hay una lista de las teclas de función que le permiten acceder a todos los símbolos.

	Teclas de desplazamiento de cursor (izquierda, derecha, arriba, abajo). Le permiten navegar por los recuadros de edición. Pulse la tecla Alt para acceder a las direcciones izquierda y arriba.
	Bloq. Mayúsculas: para escribir texto en letras mayúsculas.
	Tecla Alt. Para acceder a los caracteres de puntuación y específicos.
	Tecla Intro: para validar el texto editado.
	Tecla Backspace: para borrar un carácter de un recuadro de edición.

### 1.12.2 Teclado alfanumérico (8008/8008G/8018 DeskPhone)



Su teléfono está equipado con un teclado alfanumérico. Cambie al teclado numérico para marcar un número y al alfabético para escribir texto con la tecla programada correspondiente (normalmente es la primera tecla programada).

- **123<>abc** Cambie el teclado al modo alfabético con la tecla programada correspondiente. Cuando se activa, el LED de la tecla correspondiente permanece encendido.
- Escriba caracteres alfabéticos.  
Las teclas numéricas tienen asociadas una serie de letras que podrá introducir si pulsa sucesivamente. El número es el último carácter de la serie. Algunos caracteres especiales se muestran pulsando sucesivamente estas teclas:

	% \$ / ~ & ( ) [ ] = *
	@ #
	Espacio   - _ 1
	+ . , ; : \ ? ! < > 0



Con las teclas de navegación puede mover el cursor dentro del texto.

-  Pulsar y mantener pulsada la tecla '\*' para pasar del modo minúscula al modo mayúscula, y viceversa.
-  Sirve para borrar el último carácter introducido. El modo alfabético permanece activado.
- **123<>abc** Seleccione la tecla programada que está encendida para volver al modo numérico.

### 1.13 Conectores de

### 1.14 Descripción de los conectores

Varias conexiones para permitir extensiones de teléfonos. Los tipos de conectores que dependerán del teléfono.

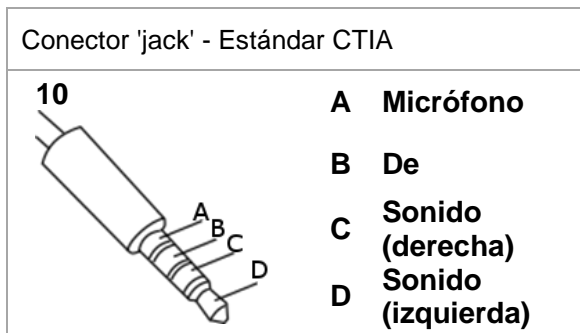
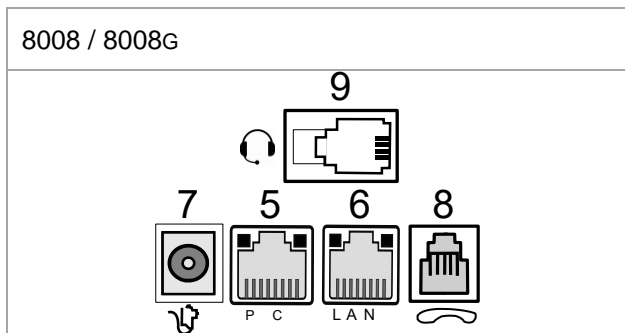
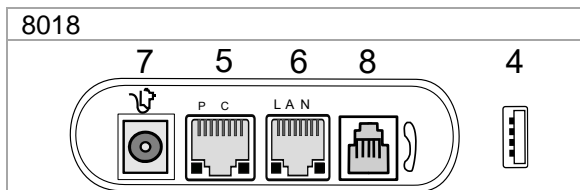
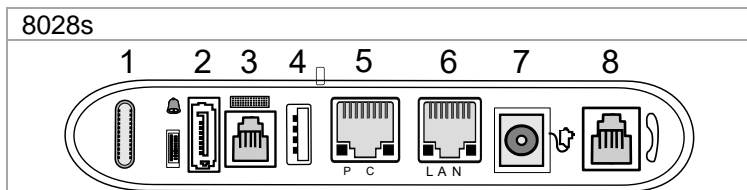

		8078s	8068s	8058s	8028s	8018	8008G	8008
1	Conector bus serie universal (USB-c)	●	●	●				
2	Conector de módulo adicional/timbre externo (tipo SATA).	●	●	●	●			
3	Conector del teclado alfanumérico magnético (RJ 9).	●	●	●	●			
4	Conector bus serie universal (USB-a). El conector USB del 8018 DeskPhone se encuentra en un lateral del teléfono. El uso de este conector depende se su teléfono de oficina: equipos de audio, un cargador de smartphone de bajo consumo, una memoria USB, una llave de protección USB Bluetooth® equipada con un auricular Bluetooth®, un adaptador de señalización o un módulo de timbre externo.	●	●	●	●	●		
5	Conectores Ethernet de 10/100/1000 Mbps a PC (RJ45).	●	●	●	●	●	●	
	Conector Fast Ethernet 10/100 (PC).							●
6	Conectores Ethernet de 10/100/1000 Mbps a la red de la empresa (LAN - RJ45).	●	●	●	●	●	●	
	Conector Fast Ethernet 10/100 (LAN).							●
7	Una toma de alimentación continua para un adaptador de alimentación externo.	●	●	●	●	●	●	●
8	Conector de teléfono alámbrico (RJ9).	●	●	●	●	●	●	●
9	Conector RJ9 para un auricular con cable.						●	●
10	Jack de 3,5 mm y 4 polos (estándar TRRS: CTIA).	●	●	●	●			

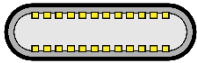
Conectores USB (bus serie universal)			
USB-A	USB tipo A		El USB tipo A tiene una interfaz rectangular plana. No es reversible y puede transmitir datos o potencia.
USB-C	USB tipo C		El USB tipo C es reversible y completamente dúplex. Puede transmitir datos, vídeo o potencia.

### 1.14.1 Conecte el teléfono

El teléfono se puede alimentar a través de un adaptador de corriente (se vende por separado) o a través de Power over Ethernet (PoE).

### 1.14.2 USB Boost

La función USB Boost posibilita que un teléfono de oficina reciba más alimentación disponible desde Power over Ethernet (PoE) de la que se solicita a través de un inicio predeterminado, para varias necesidades como, por ejemplo, más corriente USB para los accesorios (carga de smartphones). En este caso, el administrador debe habilitar la función USB Boost para que proporcione más energía. Después de reiniciar, el teléfono cambia su gestión del limitador de corriente USB, para aumentar la potencia disponible de 500 mA a 900 mA y poder cambiar de clase PoE.

Póngase en contacto con su administrador si es necesario.

## 1.15 Módulo adicional

En función del teléfono de oficina que tenga, podrá ampliar sus funciones con complementos:

	8078s BT	8078s	8068s BT	8068s	8058s	8028s	8018	8008 8008G
Módulos adicionales Premium de 10 teclas			●	●	●	●		
Premium Smart display 14 keys module	●	●	●	●	●	●		
Módulos de 40 teclas adicionales Premium	●	●	●	●	●	●		



### 1.15.1 Instale el complemento en el teléfono de escritorio

- **Premium Add-on 10 keys**

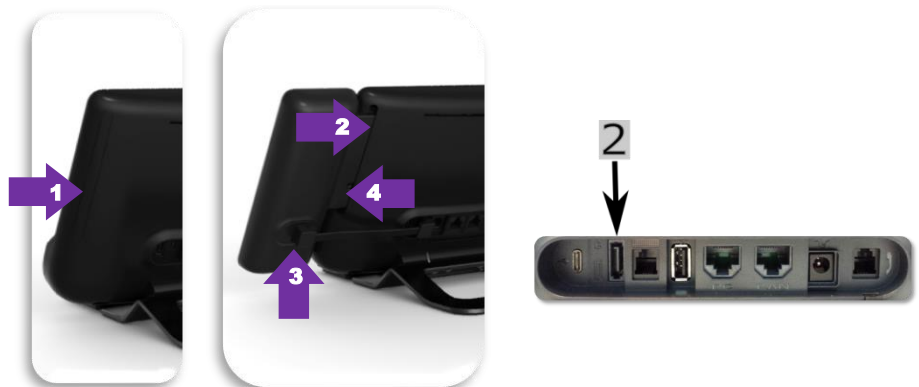

- Retire el compartimento de protección dedicado situado detrás del terminal.
- Introduzca correctamente el complemento en el compartimento.
- Conecte el cable suministrado al enchufe correspondiente que se encuentra detrás del

juego y el complemento (2: ).

- Fije el complemento en su sitio con el tornillo proporcionado.
- Reinicie el teléfono de escritorio (desconecte y conecte el conector de alimentación en caso de utilizar un adaptador de alimentación externo o el conector Ethernet - LAN).



- **Premium Add-on 40 keys / Premium Smart Display 14 keys:**

- Conecte el cable suministrado al enchufe correspondiente ubicado detrás del teléfono y del complemento (  ).
- Si lo desea, fije los pies de soporte (terminal y complemento) en su lugar mediante el clip proporcionado.
- Reinicie el teléfono de escritorio (desconecte y conecte el conector de alimentación en caso de utilizar un adaptador de alimentación externo o el conector Ethernet - LAN).

Gestionar y utilizar las teclas adicionales como una tecla de llamada directa. Consulte el capítulo: Programación del teléfono.

### 1.15.2 Instale más de un módulo adicional

Es posible conectar hasta tres módulos adicionales (Premium Smart Display 14 keys, Premium Add-on 40 keys). Para añadir un complemento adicional, fije y conecte el nuevo complemento al complemento ya conectado:

- Se ha conectado un primer complemento al teléfono de escritorio.
- Conecte el cable suministrado del nuevo complemento al enchufe correspondiente ubicado detrás del complemento conectado (  ).
- Conecte el otro extremo del cable al enchufe correspondiente ubicado detrás del nuevo complemento (  ).
- Reinicie el teléfono de escritorio (desconecte y conecte el conector de alimentación en caso de utilizar un adaptador de alimentación externo o el conector Ethernet - LAN).

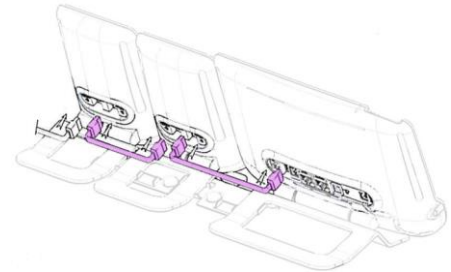

### 1.15.3 ¿Cómo sujetar el módulo con el clip de fijación?

Puede sujetar el módulo de teclas adicionales a su teléfono mediante el clip de fijación que se incluye con cada módulo Premium de 40 teclas y modulo Premium Smart Display de 14 teclas que adquiere. Puede también solicitar este clip por separado para cada uno de estos dos módulos adicionales.

#### Premium Smart Add-on

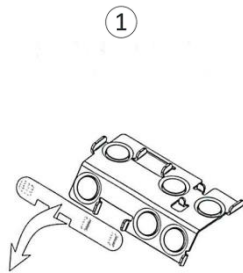

Retire la protección del gancho adicional

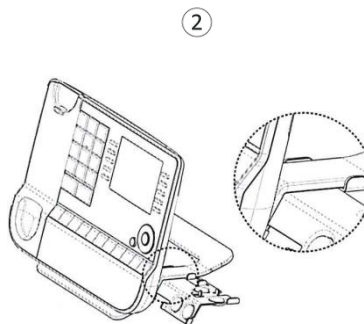

Sitúe el gancho correctamente bajo el pie del teléfono, tal y como se muestra en el dibujo

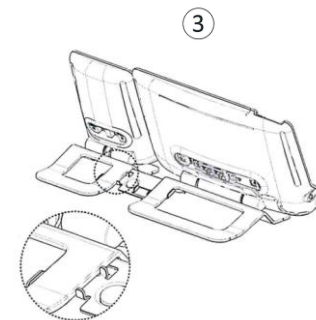

Sitúe el complemento en el gancho, tal y como se muestra en el dibujo

#### Premium Add-on 40

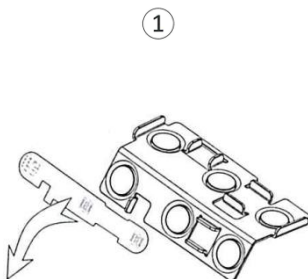

Retire la protección del gancho adicional

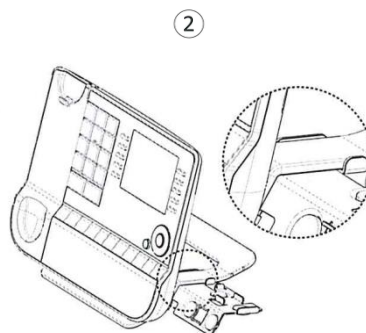

Sitúe el gancho correctamente bajo el pie del teléfono, tal y como se muestra en el dibujo

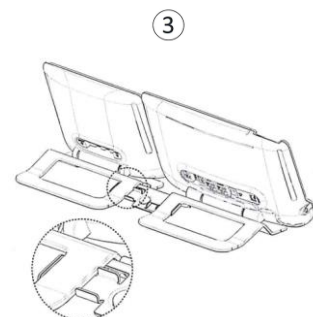

Sitúe el complemento en el gancho, tal y como se muestra en el dibujo

Utilice el mismo procedimiento para fijar un complemento con otro.

Puede colocar uno o más complementos en su teléfono. Para añadir un complemento adicional, fije y conecte el nuevo complemento al complemento ya conectado.

## 1.15.4 Cambie o actualice la etiqueta de papel.

- **Premium Add-on 10 keys (Con etiquetas de papel)**

- Extraiga la carcasa de protección (1): introduzca un objeto fino (o una uña) en la ranura (a) para levantar la carcasa de protección. Extraiga con cuidado la cubierta en la primera muesca (b). La cubierta se sostiene mediante pequeñas muescas tenga cuidado de no romper la cubierta de plástico junto a las muescas.

Extraiga la cubierta de las muescas restantes (c, d) desplazándola ligeramente de derecha a izquierda (↔).

- Extraiga la etiqueta de papel con un objeto fino.
- Sustituya la etiqueta de papel y la carcasa de protección (2):

la cubierta o el papel solo pueden colocarse de forma correcta. Debe cubrir toda la superficie del papel. De lo contrario, devuélvalo.

Coloque la etiqueta de papel, empezando por el lado derecho, introduciéndola bajo las muescas de plástico (a).

A continuación, introduzca las muescas restantes (b) presionando ligeramente el papel cerca de cada muesca.

Coloque la protección transparente del mismo modo.

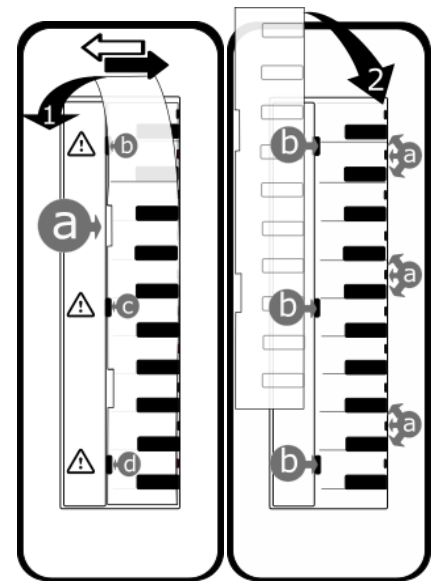

- **Premium Add-on 40 keys (Con etiquetas de papel)**

- Extraiga la carcasa de protección (1): introduzca un objeto fino (o una uña) en la posición correcta (a) para levantar la carcasa de protección. Extraiga con cuidado la carcasa de protección. La cubierta se sostiene mediante pequeñas muescas tenga cuidado de no romper la cubierta de plástico junto a las muescas.

- Extraiga la etiqueta de papel del mismo modo.

- Sustituya la etiqueta de papel y la carcasa de protección (2):

la cubierta o el papel solo pueden colocarse de forma correcta. Debe cubrir toda la superficie del papel. De lo contrario, devuélvalo.

Coloque la etiqueta de papel, empezando por el lado derecho, introduciéndola bajo las muescas de plástico (c). A continuación, introduzca las muescas restantes (b) presionando ligeramente el papel cerca de cada muesca.

Coloque la protección transparente del mismo modo.

- Siga el mismo método en cada área del papel.

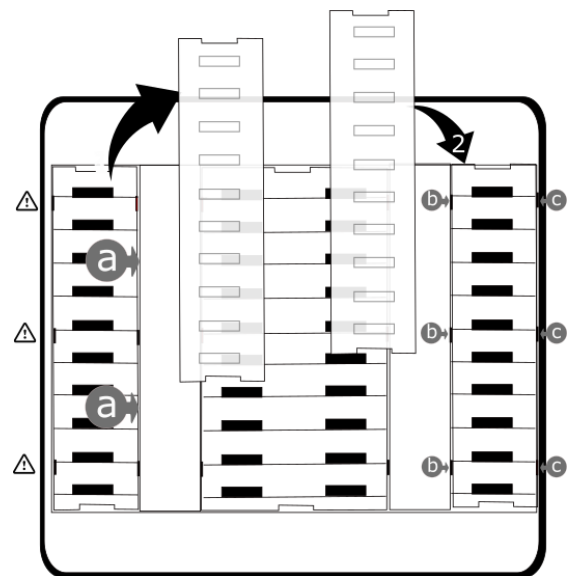

La aplicación 'LabelSet' está disponible para ayudarle a imprimir las etiquetas de papel. Póngase en contacto con su distribuidor si desea más información.

## 1.16 Nueva generación de teléfonos Bluetooth® (ALE Wideband Bluetooth® Handset)

El teléfono inalámbrico Bluetooth® está disponible únicamente con teléfonos de oficina Bluetooth® compatibles.

	8078s BT	8078s	8068s BT	8068s	8058s	8028s	8018	8008 8008G
ALE Wideband Bluetooth® Handset	●		●					

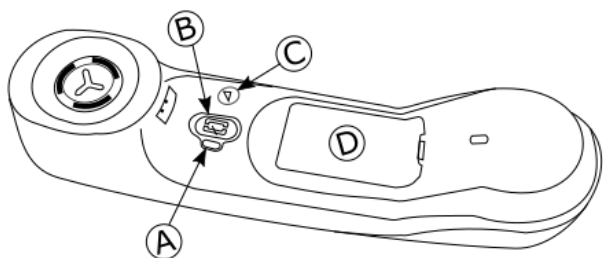

A	<p><b>Piloto luminoso</b> (anverso y reverso del dispositivo)</p> <ul style="list-style-type: none"> <li>LED apagado: el teléfono se carga en su base o se apaga. Al colocar el teléfono sobre la base, el LED se enciende brevemente en color azul y se vuelve a apagar cuando la batería empieza a cargarse.</li> <li>Azul intermitente: funcionamiento normal.</li> <li>Luz roja con parpadeo lento: carga de batería baja. Si las instrucciones de voz están activadas, oirá lo siguiente: "Batería baja".</li> <li>Rojo intermitente rápido: auricular fuera de zona de cobertura. Si las instrucciones de voz están activadas, oirá lo siguiente: "Fuera de alcance".</li> <li>Rojo fijo: auricular no sincronizado.</li> </ul>
B	<p><b>Tecla de llamada n° de teléfono</b></p> <ul style="list-style-type: none"> <li>Encender/apagar el dispositivo: pulse y mantenga pulsada la tecla para encender/apagar el dispositivo. Si las instrucciones de voz están activadas, oirá lo siguiente: "Encendido / Apagando".</li> <li>Descolgar/Colgar: pulsar esta tecla para contestar o finalizar una llamada.</li> <li>Instrucciones de voz (en estado de inactividad): pulsar dos veces para activar la instrucción de voz.</li> </ul>
C	<p><b>Tecla Volumen/Silenciar</b></p> <ul style="list-style-type: none"> <li>Volumen (durante la conversación): pulse rápidamente y de forma consecutiva para cambiar el nivel de volumen del teléfono.</li> <li>Silencio (durante la conversación): pulse y mantenga pulsada la tecla para asegurarse de que su interlocutor ya no le oye.</li> <li>Instrucciones de voz (en estado de inactividad): pulsar dos veces para desactivar la instrucción de voz.</li> </ul>
D	<ul style="list-style-type: none"> <li>Ubicación de la batería.</li> </ul>

Si el teléfono Bluetooth® no es necesario que pulse la tecla Descolgar/Colgar para atender o finalizar las llamadas. Sólo tiene que descolgar/colgar el teléfono Bluetooth®

La batería se recarga mientras el microteléfono Bluetooth® está colocado en su base. Al colocar el teléfono sobre la base, el LED se enciende brevemente y se vuelve a apagar cuando la batería empieza a cargarse. La batería tiene una autonomía de más de 10 horas en conversación y de 50 horas en estado de inactividad. Cargue la batería durante unas 6 horas antes de utilizarla por primera vez.

Si no va a utilizar el teléfono en un largo periodo de tiempo, le recomendamos que desconecte el dispositivo con el interruptor que se encuentra en la parte superior del compartimento de la batería.

### 1.16.1 Instrucciones de voz

Las instrucciones de voz le ayudarán a administrar las funciones del auricular. Las instrucciones de voz están disponibles en 5 idiomas. El idioma predeterminado es el inglés. Para poder oír las instrucciones debe acercarse el auricular al oído. Para seleccionar el siguiente idioma, con el auricular encendido, pulse dos veces las 2 teclas del auricular (B,C) al mismo tiempo. Oirá el nuevo idioma seleccionado. Repita este paso hasta llegar al idioma deseado.

Para desactivar las instrucciones de voz con el auricular encendido presione dos veces la tecla volumen/silencio (C). Recibirá un pitido largo como notificación. Para activar las instrucciones de voz con el auricular encendido presione dos veces la tecla Línea (B). Recibirá dos pitidos breves como notificación.

### 1.16.2 Instalar o sustituir la batería del microteléfono Bluetooth®

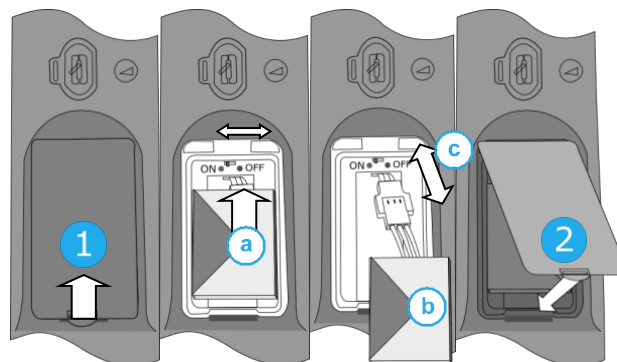

Cuando lo use por primera vez, para activar la batería, tiene que establecer el interruptor en ON:

- 1- Levantar el protector de la batería.
  - a. Establezca el interruptor en ON en la parte superior del compartimento con la punta de un lápiz.
- 2- Vuelva a poner el protector.



Para cambiar la batería, con el auricular apagado:

- 1- Levantar el protector de la batería.
  - a. Establezca el interruptor en OFF en la parte superior del compartimento con la punta de un lápiz.
  - b. Levante la batería ayudándose de la lengüeta.
  - c. Desconecte la batería usada y reemplácela por la nueva uniendo los 2 conectores. Coloque la batería, el cable y los conectores en el compartimento.
  - a. Establezca el interruptor en ON en la parte superior del compartimento con la punta de un lápiz.
- 2- Vuelva a poner el protector.

Puede solicitar una batería de repuesto a su interlocutor comercial.



### 1.16.3 Emparejamiento y conexión del auricular inalámbrico Bluetooth®

Antes de utilizar el microteléfono Bluetooth® debe sintonizarlo con el teléfono. El emparejamiento creará un enlace nuevo entre el auricular inalámbrico Bluetooth® y el teléfono de escritorio.

- 1- Configure su teléfono de escritorio y 'descubra' el auricular inalámbrico Bluetooth®
  - Utilice uno de los siguientes:
    - 
    -  (pulsación prolongada). [▶ Bluetooth](#)
  - [Buscar dispositivos](#)
- 2- Ponga el auricular en modo detectable
  - Con el auricular encendido, mantenga pulsadas las 2 teclas del auricular Bluetooth® a la vez. Si las instrucciones de voz están activadas, oirá lo siguiente: "Emparejamiento," ». El LED emite alternativamente una luz azul y una roja.
- 3- Conecte el auricular al teléfono de escritorio
  - Buscando equipo Bluetooth®. Espere a que se muestre el tipo y la dirección del equipo detectado.
  - Seleccione el auricular inalámbrico Bluetooth® mostrado en su teléfono de escritorio: "ALE BT WB Handset".
  - Añada el dispositivo seleccionando el menú correspondiente en su teléfono de escritorio (Dependiendo del teléfono de escritorio).
  - Si las instrucciones de voz están activadas, oirá lo siguiente: "Bluetooth® Conectado". El tono de tres notas indica que el terminal se ha instalado correctamente. El LED parpadea en azul o rojo en función del nivel de carga de la batería.

El teléfono se ha conectado correctamente si aparece en la lista de dispositivos conectados de su teléfono de oficina. Pulse la tecla 'Línea' del teléfono para comprobar la conexión: su teléfono de oficina le pedirá que introduzca un número.

Si una red Wi-Fi interfiere con la señal Bluetooth®, puede activar la siguiente opción para mejorar la calidad de audio Bluetooth®:

- Utilice uno de los siguientes:
  - 
  -  (pulsación prolongada). [▶ Bluetooth](#)
- [Reducción de ruido: marcar esta opción.](#)



Tenga en cuenta que la autonomía del dispositivo Bluetooth® disminuirá si la opción está habilitada.

Póngase en contacto con su instalador si experimenta algún problema. Antes de ponerse en contacto con el instalador, asegúrese de tener cierta información, como el número de serie, el código de fecha y la referencia técnica, que puede encontrar en la batería.

## 1.17 Primera generación de teléfonos Bluetooth® (ALE Bluetooth® Handset)

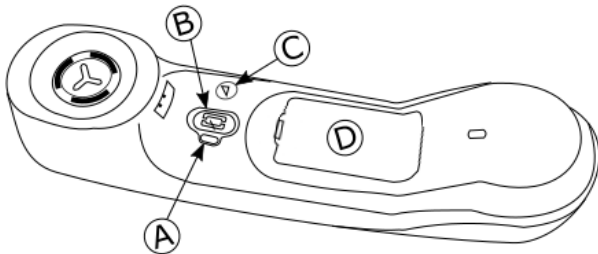
El teléfono inalámbrico Bluetooth® está disponible únicamente con teléfonos de oficina Bluetooth® compatibles.



<p><b>A</b></p>	<p><b>Piloto luminoso</b> (anverso y reverso del dispositivo)</p> <ul style="list-style-type: none"> <li>• Apagado: funciona con normalidad.</li> <li>• Verde intermitente: en comunicación.</li> <li>• Verde fijo: microteléfono en carga.</li> <li>• Naranja intermitente: bajo nivel de carga de la batería o microteléfono fuera de cobertura.</li> <li>• Naranja fijo: funcionamiento defectuoso</li> </ul>
<p><b>B</b></p> 	<p><b>Tecla de llamada n° de teléfono</b></p> <ul style="list-style-type: none"> <li>• Encender/apagar el dispositivo: pulse y mantenga pulsada la tecla para encender/apagar el dispositivo.</li> <li>• Descolgar/Colgar: pulsar esta tecla para contestar o finalizar una llamada.</li> </ul>
<p><b>C</b></p> 	<p><b>Tecla Volumen/Silenciar</b></p> <ul style="list-style-type: none"> <li>• Volumen (Durante la conversación): realizar pulsaciones cortas sucesivas para ajustar el volumen del microteléfono (3 niveles).</li> <li>• Silencio (Durante la conversación): pulsación larga para activar o desactivar el modo de silencio.</li> </ul>
<p><b>D</b></p>	<ul style="list-style-type: none"> <li>• Ubicación de la batería.</li> </ul>

Si el teléfono Bluetooth® no es necesario que pulse la tecla Descolgar/Colgar para atender o finalizar las llamadas. Sólo tiene que descolgar/colgar el teléfono Bluetooth®.

### 1.17.1 Instalar o sustituir la batería del microteléfono Bluetooth®

Cuando lo utilice por primera vez, conecte la batería al teléfono. La batería se encuentra en su compartimento pero no está conectada. Para instalar una batería nueva, siga las siguientes instrucciones:

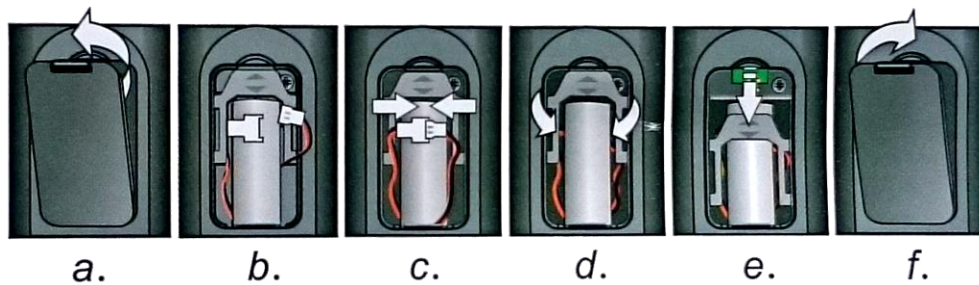

- |   |  |
|---|--|
| <p>a) Levantar el protector de la batería.</p> <p>b) Cogiendo los 2 conectores.</p> <p>c) Ensamblar los 2 conectores.</p> | <p>d) Colocar la batería, el cable y los conectores en el compartimento de la batería (colocar el lado conectado de la batería en la parte inferior del compartimento)</p> <p>e) Deslizar la pieza de mantenimiento de la batería.</p> <p>f) Volver a colocar la cubierta en su lugar.</p> |
|---|--|

La batería se recarga mientras el microteléfono Bluetooth® está colocado en su base.

Ligar/desligar o telefone Bluetooth®: pressionar a tecla forado descanso/no descanso durante algum tempo.

Las baterías defectuosas deben llevarse a un punto de recogida de desechos químicos.

### 1.17.2 Emparejamiento y conexión del auricular inalámbrico Bluetooth®

Esta función solo está disponible con teléfonos Bluetooth® compatibles. Si no es el caso, el menú correspondiente no aparece o se muestra desactivado.

#### 1- Configure su teléfono de escritorio y 'descubra' el auricular inalámbrico Bluetooth®

- Utilice uno de los siguientes:
  - 
  - (pulsación prolongada). [» Bluetooth](#)
- [Buscar dispositivos](#)

#### 2- Ponga el auricular en modo detectable



- Con el teléfono apagado, mantenga pulsadas las dos teclas Bluetooth® (B, C) al mismo tiempo. Se oirá una señal sonora de 3 notas y el LED parpadeará en verde y naranja alternativamente.

#### 3- Conecte el auricular al teléfono de escritorio

- Buscando equipo Bluetooth®. Espere a que se muestre el tipo y la dirección del equipo detectado.
- Seleccione el equipo que corresponda: ALE BT Handset.
- [Añadir](#)
- Introduzca el código PIN del dispositivo si es necesario.
- [Confirme](#) [»](#) El tono de tres notas indica que el terminal se ha instalado correctamente. El LED parpadea en verde o naranja en función del nivel de carga de la batería.
- Volver a la página de inicio.

El teléfono se ha conectado correctamente si aparece en la lista de dispositivos conectados de su teléfono de oficina. Pulse la tecla 'Línea' del teléfono para comprobar la conexión: su teléfono de oficina le pedirá que introduzca un número.

Si una red Wi-Fi interfiere con la señal Bluetooth®, puede activar la siguiente opción para mejorar la calidad de audio Bluetooth®:

- Utilice uno de los siguientes:
  -  (pulsación prolongada). [▶ Bluetooth](#)
  -  (pulsación prolongada). [▶ Bluetooth](#)
- *Reducción de ruido: marcar esta opción.*

Tenga en cuenta que la autonomía del dispositivo Bluetooth® disminuirá si la opción está habilitada.

Póngase en contacto con su instalador si experimenta algún problema. Antes de ponerse en contacto con el instalador, asegúrese de tener cierta información, como el número de serie, el código de fecha y la referencia técnica, que puede encontrar en la batería.

## 1.18 Microteléfono con cable

Su teléfono puede incluir uno de los siguientes modelos de terminal. Ambos modelos se distinguen por el auricular: las aberturas son diferentes.

### 1.18.1 Super Wide Band Comfort Handset

Este teléfono es compatible con el audio de banda superancha (Symphonic HD). Ofrece la mejor calidad de audio si su teléfono de oficina es compatible con el audio Symphonic HD. Este teléfono es compatible con la siguiente generación de audio y ofrece una gran experiencia de audio, claro y detallada, como si su contacto estuviera en la misma habitación que usted.

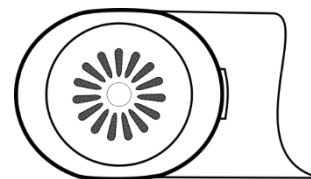

El Super Wide Band Comfort Handset se puede pedir por separado. Para obtener más información, póngase en contacto con el instalador o con el administrador.

### 1.18.2 Wide Band Comfort Handset

Este teléfono es compatible con el audio de banda ancha. Ofrece una alta calidad de audio.

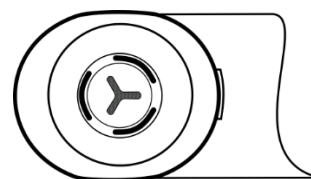

El Super Wide Band Comfort Handset incluye el teléfono marcado con el logotipo 'Symphonic HD', excepto en los modelos Bluetooth®, que incluyen un teléfono Bluetooth®.

	8078s BT	8078s	8068s BT	8068s	8058s	8028s	8018	8008 8008G
	●	●	●	●	●			

### 1.18.3 Instalar auriculares cableados más cómodos

- Retire la goma.
- Enchufe el terminal con cable en el conector adecuado (consulte la descripción del teléfono).
- Asegúrese de que se coloca correctamente el cable en el compartimento correspondiente:
- Apague el teléfono inalámbrico Bluetooth® (pulsar y mantener pulsada la tecla Colgar/Descolgar hasta que oiga tonos distintos) (8078s BT, 8068s BT).

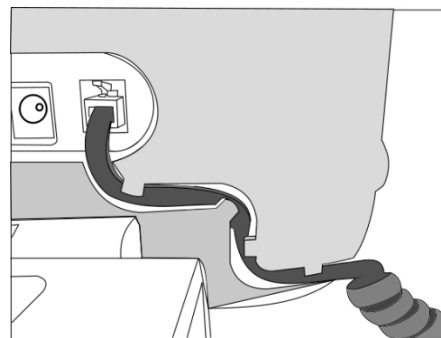

Puede instalar un teléfono alámbrico en lugar del teléfono inalámbrico Bluetooth® (8078s BT, 8068s BT).

### 1.19 Encriptación de audio

Su teléfono de sobremesa permite la encriptación telefónica. En una red telefónica segura (IPTouch Security, SSM box), la voz y la señal están encriptadas.



Si la comunicación está encriptada, el siguiente icono se muestra en la pantalla de comunicación. Este icono sustituye al icono de la llamada en curso.



En estado inactivo, el siguiente icono se muestra en la barra de estado para indicar que la señal está cifrada (Dependiendo de la prioridad del icono, consulte el capítulo:Iconos de estado).

Su teléfono soporta muchos tipos de cifrado de audio y señal. El modo de cifrado nativo se define en el menú del administrador local del teléfono (*Native Encrypt*). Para obtener más información, póngase en contacto con el instalador o con el administrador.

## 2 Uso del teléfono

### 2.1 Conocer el número de su teléfono

El número de la extensión se mostrará en la página 'Info'.









### 2.2 Consultar el registro de llamadas

Puede consultar todas las llamadas salientes y entrantes, contestadas o no, en cualquier momento.

- 
- *Registro de llamadas*



#### 2.2.1 Consultar todas las llamadas

Todas las llamadas muestran un icono que da información sobre el tipo de llamada.

		Llamadas salientes respondidas.
		Llamadas salientes no respondidas.
		Todas las llamadas entrantes respondidas.
		Llamadas entrantes no respondidas.









- Revise el registro con las teclas de navegación arriba y abajo (Si hay más de una página).
- Mostrar la información de contacto seleccionándola en la lista. La pantalla mostrará información como el nombre, el número de teléfono, la fecha y la hora.
- Puede llamar al contacto o borrar el registro:
  - *Rellamada*: Devolver la llamada al contacto.
  - *Borrar*: eliminar la entrada.
  - *Borrar todo*: borrar todo el registro.

#### 2.2.2 Eliminar todos los registros de llamadas

- Utilizar uno de los siguientes:
  - Pulse la tecla asociada del icono: .
  - Mostrar la información de contacto seleccionándola en la lista.  
*Borrar todo*
-  O *Sí*: Para validar (*No*: Para cancelar).  
Todos los registros de llamadas quedan eliminados.

## 2.3 Realización de una llamada





Utilizar uno de los siguientes:

- Marcar el número de destino. El modo manos libres se activa automáticamente.
- Descolgar  Marcar que el número de destino.
- Pulsar la tecla de descolgado del auricular  Marcar que el número de destino.
-  Pulsar la tecla Colgar/Descolgar del dispositivo Bluetooth® (Teléfono IP Touch Bluetooth® Wireless)  Marcar que el número de destino.
-  Manos libres  Marcar que el número de destino.
- Tecla de llamada programada.
- Marcar por nombre (introducir las primeras letras del nombre del contacto en el teclado alfabético y pulsar OK para iniciar la búsqueda).
-  Volver a marcar desde el registro de llamadas.
-  Volver a marcar el último número.

Para realizar una llamada externa, marque el código de acceso a la línea externa antes de marcar el número de su contacto.

En los 8018/8008G/8008 DeskPhones, la tecla de rellamada está asociada con la tecla descolgar cuando el teléfono está en estado inactivo: .

Si el interlocutor interno o externo no responde











- *Anuncio AV*  Emitir un mensaje en el altavoz de un teléfono libre.
- *Rell*  Solicitar la rellamada del teléfono ocupado.
- *Mensaje text*  Enviar un mensaje escrito.
- *Mensaje vocal*  Memorizar el número marcado.

El administrador puede desactivar el modo de manos libres.

## 2.4 Recepción de una llamada

El modo de contestar la llamada depende de los dispositivos de audio conectados a su terminal: teléfono, auricular, manos libres, manos libres externas o altavoz.

Utilizar uno de los siguientes:

- Levantar el auricular para responder la llamada.
-  Pulse la tecla para colgar/descolgar del terminal Bluetooth® para responder la llamada (si el teléfono no está colgado) - Teléfono IP Touch Bluetooth® Wireless.
- Pulse la tecla Colgar/Descolgar del auricular para atender la llamada.
-     Pulse la tecla asociada 'aceptar la llamada'• , 'altavoz'• o 'tecla de línea'• para responder a la llamada en modo manos libres.
- *Atender llamada*   Atender la llamada con el auricular si está conectado, o en modo manos libres.
-   Seleccione el icono de llamada entrante  Atender la llamada con el auricular si está conectado, o en modo manos libres.
- Pulse la tecla de la línea específica en manos libres externas para atender la llamada en modo manos libres con este dispositivo.

El administrador puede desactivar el modo de manos libres.

## 2.5 Ignorar una llamada

Se recibe otra llamada:

- Pulse la tecla colgar en el panel de teclas de funciones permanentes.
- El teléfono ya no suena pero su interlocutor sigue escuchando el tono de llamada.

Puede responder a la llamada después de ignorarla.

## 2.6 Cambiar de un modo de audio a otro

Durante la conversación, puede cambiar de un modo de audio a otro (teléfono, altavoz, manos libres o auricular, si están conectados) pulsando la tecla de altavoz/manos libres hasta que se muestre el modo

de audio deseado: . Esta característica depende de los dispositivos conectados y el dispositivo predeterminado seleccionado en la configuración del teléfono. Si tiene conectado el mismo tipo de accesorio a través de diferentes métodos de conexión (por ejemplo, un auricular en un conector Jack, un auricular en un conector USB y un auricular Bluetooth®), el dispositivo predeterminado se usará para la conmutación de audio. La tecla se ilumina cuando se selecciona el modo altavoz o manos libres.

Durante la conversación, se puede alternar entre los siguientes modos de audio con el teléfono pulsando rápidamente la tecla de altavoz/manos libres:



Durante la conversación se puede alternar entre los siguientes modos de audio con el auricular (auricular o auricular+altavoz) pulsando rápidamente la tecla de altavoz/manos libres:



Durante una conversación en la que utilice el auricular y el teléfono no esté colgado, puede alternar entre los siguientes modos de audio con una pulsación corta de la tecla de altavoz/manos libres:



Para cambiar el audio al auricular, debe pulsar la tecla Descolgar del auricular.

Durante la conversación, se puede cambiar al altavoz pulsando y manteniendo la tecla de altavoz/manos libres (Característica de escucha de grupos):

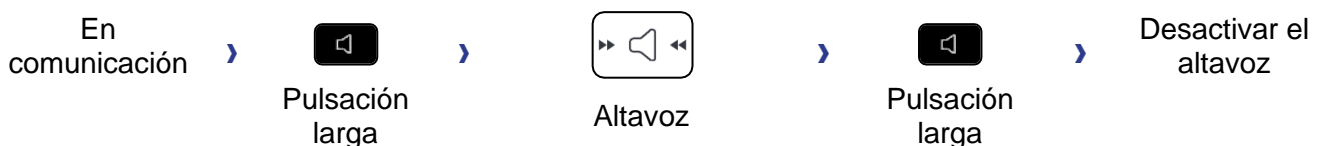

Para cada modo de audio, durante la conversación, puede ajustar el volumen pulsando las teclas de volumen. El número de niveles depende del modo de audio (8 para teléfono y auricular, 10 para altavoz







y manos libres). El volumen seleccionado, para cada modo de audio, se guardará para futuras conversaciones.

- Durante una conversación.
-  Ajustar el volumen pulsando las teclas de volumen.

El administrador puede desactivar el modo de manos libres.

## 2.7 Poner el altavoz en el curso de la comunicación (auricular descolgado) - Característica de escucha de grupos

Activar o desactivar el altavoz cuando no se está en conversación utilizando el teléfono o el auricular.



-  Activar el altavoz (pulsación prolongada).  La tecla se enciende (.
-  Ajustar el volumen pulsando las teclas de volumen (Cantidad de niveles: 10).
-  Desactivar el altavoz (pulsación prolongada).  La tecla ya no se ilumina (.

Una pulsación corta en la tecla altavoz permite pasar al modo manos libres (piloto encendido fijo).

## 2.8 Realizar llamadas por nombre (directorio de la empresa)

Esta función depende de la configuración del sistema. Si es necesario, póngase en contacto con el administrador.

**123<>abc:** Si su terminal no incluye un teclado magnético, utilice un teclado alfanumérico para introducir las letras. Cambie el teclado al modo alfabético con la tecla programada correspondiente. Cuando se activa, el LED de la tecla correspondiente permanece encendido.

- Introduzca el nombre de su contacto: 'apellido' o 'iniciales' o 'apellido nombre'.
- Seleccionar el tipo de búsqueda deseada (por apellido, por apellido y nombre\* o por iniciales\*)  Visualización de todos los interlocutores que responden a los criterios de la búsqueda.
- Utilizar uno de los siguientes:
  - Utilice la teclas de navegación para mostrar los nombres anteriores y siguientes.
  - Seleccionar el nombre de la persona con la que desea comunicarse.
  -  Modificar la búsqueda.

 Si la información sobre su contacto está truncada, puede utilizar la tecla Guía para mostrar toda la información (8068s, 8058s, 8028s Premium DeskPhone).

## 2.9 Llamar mediante teclas de llamada programadas (Pág. personal /Teclas f1 y f2 /Módulo adicional)

Si ha programado una tecla de llamada directa, selecciónela para hacer la llamada.

## 2.10 Rellamada

### 2.10.1 Rellamar el último número marcado (repetición)

-  (pulsación breve). **>>** Rellamada del último número.

### 2.10.2 Volver a llamar a uno de los 8 últimos números

-  (pulsación prolongada).
- Seleccione el número al que quiere rellamar entre la lista de los últimos 8 números marcados.

En los 8018/8008G/8008 DeskPhones, la tecla de rellamada está asociada con la tecla descolgar cuando el teléfono está en estado inactivo: .



También puede acceder a esta función desde el menú:

- Acceda a la página 'Menù'.
- *Lista llam.Sal.* - O bien - *Eventos > Lista llam.Sal.*
- Seleccione el número al que quiere rellamar entre la lista de los últimos 8 números marcados.

 : Pulse el icono de papelera (o la tecla asociada) para eliminar la lista de los últimos números marcados.

## 2.11 Solicitudes de devolución de llamada

La tecla de mensajes parpadea cuando recibe una solicitud de devolución de llamada.

-  La tecla de mensajes parpadea cuando recibe una solicitud de devolución de llamada.
- *Solicitud de rellamada / xx Solicitudes de rellamada*
-  Seleccionar una solicitud de rellamada de la lista si hay más de una. Si solo hay una solicitud de devolución de llamada, se mostrará directamente. Utilice las teclas de navegación para examinar la lista.
- *Volver a llamar*

Si solo hay una solicitud de devolución de llamada, se mostrará directamente.



 : Pulse el icono de papelera (o la tecla asociada) para eliminar la lista de solicitudes de devolución de llamada.

## 2.12 Reintentar la llamada que no ha obtenido respuesta



### 2.12.1 Llamar al último llamante

- Acceda a la página 'Menù'.
- *Eventos*
- *Últ llamante >>* Llamar al último llamante.

### 2.12.2 Lista de las últimas llamadas

- Utilizar uno de los siguientes:
  -  *Llamada sin respuesta / xx Llamadas sin respuesta*
  - Acceda a la página 'Menù'.  
*Eventos*
- Seleccionar el tipo de llamada:
  - *Ninguna llam. int. sin resp. / xx Llamadas int. sin responder*
  - *Ninguna llam. ext. sin resp. / xx Llamadas ext. sin responder*
-  Seleccionar un nombre o número de la lista si hay mas de uno. Si hay solo un nombre o número, aparecerá directamente. Utilice las teclas de navegación para examinar la lista.
- *Volver a llamar*
- Para borrar el elemento seleccionado: *Eliminar*

### 2.12.3 Borrar la lista de llamadas no respondidas

- Utilizar uno de los siguientes:
  -  *Llamada sin respuesta / xx Llamadas sin respuesta*
  - Acceda a la página 'Menù'.  
*Eventos*
- Seleccionar el tipo de llamada:
  - *Ninguna llam. int. sin resp. / xx Llamadas int. sin responder*
  - *Ninguna llam. ext. sin resp. / xx Llamadas ext. sin responder*
- Utilizar uno de los siguientes:
  - Seleccionar una entrada  
*Borrar Todos*
  -  Pulse el icono de papelera (o la tecla asociada).

## 2.13 Solicitar una rellamada automática cuando su interlocutor interno está ocupado

- Interlocutor interno ocupado.
- *Rellamar* >> Se visualiza la aceptación de la rellamada.
- 

## 2.14 Recepción de llamadas por intercomunicador

Puede contestar a una llamada sin necesidad de levantar el auricular. Cuando reciba una llamada, la misma se contestará automáticamente en modo de manos libres. La identidad de la persona que llama se muestra en la pantalla.

### Para activar

-  (en estado de inactividad) >> Se enciende el diodo asociado.

Cuando cuelgue el interlocutor, el modo de portero permanecerá activo.

### Para desactivar

-  (en estado de inactividad) >> El piloto correspondiente se apaga.

La interfonía la puede deshabilitar el administrador.

## 2.15 Envío de señales DTMF

Durante una conversación, en ocasiones usted debe emitir códigos en multifrecuencia, por ejemplo dentro del marco de un servidor vocal, de una operadora automática o para consultar el contestador.

En función de la configuración del sistema, es posible activar por defecto el modo DTMF.

Si DTMF no está activado de forma predeterminada en el sistema:

- Durante una conversación.
- Utilizar uno de los siguientes:
  - *Enviar tonos*
  - Pulse la tecla asterisco.
- Introducir el código DTMF.

La función se anula automáticamente con el fin de la comunicación.

Si DTMF está activado de forma predeterminada en el sistema:





- Durante una conversación.
- Introducir el código DTMF.

Si DTMF está activado de forma predeterminada en su sistema, deberá desactivarlo antes de introducir el código de función: *Desactivar DTMF (DesacDTMF)*.



## 2.16 Evitar ser escuchado por su interlocutor (secreto)

Puede oír al interlocutor, pero él/ella no le oirá a usted:

### 2.16.1 Desde el equipo

- Durante una conversación.
-  Desactivar el micrófono » La tecla de silencio parpadea .
-  Reanudar la conversación » La tecla de silencio deja de parpadear .



### 2.16.2 Desde el auricular Bluetooth® (Terminal inalámbrico Bluetooth®)

- Durante una conversación.
-  Pulsar la tecla volumen/silencio del microteléfono (pulsación larga) » La tecla de silencio parpadea.
-  Pulsar la tecla volumen/silencio del microteléfono (pulsación larga) » Reanudar la conversación » La tecla de silencio deja de parpadear

### 2.16.3 Desde los auriculares



- Utilice la tecla de silencio de los auriculares, en caso de haberla, para desactivar el micrófono de los auriculares o para reanudar la conversación

## 2.17 Desviar sus llamadas hacia su mensajería

- Seleccione el icono de transferencia (el icono depende del modelo de su teléfono:  / .
- *Desv. inmed. MV (DV inme. MV) >>* Se visualiza la aceptación de desvío.
- 

## 2.18 Consulta de su buzón de voz

Los nuevos eventos se notifican mediante el centelleo de la tecla de mensajes.

- 
- *Mensaje de voz nuevo / x Mensajes de voz nuevos*
- Introduzca su código personal >> Visualización del nombre del emisor, la fecha, la hora y el mensaje.
- *Consulta >>* Escucha de un mensaje.
- Cuando haya escuchado el mensaje, tome una de las opciones siguientes.
  - *Volver a oír >>* Volver a escuchar el mensaje.
  - *Borrar >>* Borrar el mensaje.
  - *Responder llam. >>* Devolución de llamada al remitente del mensaje.
  - *Reenviar msje >>* Desviar un mensaje a otro contacto.
  - *Archivar >>* Archivar el mensaje.
  -  *Salir >>* Salir de la consulta.

## 2.19 Enviar un mensaje escrito a un interlocutor interno

Esta función depende de la configuración del sistema. Si es necesario, póngase en contacto con el administrador.

**123<>abc:** Si su terminal no incluye un teclado magnético, utilice un teclado alfanumérico para introducir las letras. Utilice la tecla de teclado alfanumérico para cambiar de teclado numérico a alfabético. Cuando se activa el modo alfabético, el LED de la tecla correspondiente permanece encendido.

- 
- *Mensajes de texto /Msje texto nuevo /Msjes texto nuevos*
- *Enviar*
- Utilizar uno de los siguientes:
  - Introducir el número del destinatario.
  - Introducir las primeras letras del nombre.
- Elija el tipo de mensaje.

### Enviar un mensaje predefinido

- *Msje predefin.*
- Seleccionar un mensaje predefinido.
- *Aplicar*

### Enviar un mensaje a completar

- *Completar*
- Seleccionar un mensaje predefinido por completar.
- Completar el mensaje.
- *Aplicar*

**Enviar un nuevo mensaje**



- *Crear (Crear mensaje)*
- Introduzca su mensaje.
- *Aplicar*

**Enviar el mensaje anterior**

- *Msje anterior*
- *Aplicar*

## 2.20 Consultar los mensajes escritos dejados en su ausencia

Los nuevos eventos se notifican mediante el centelleo de la tecla de mensajes.

-  **>>** Número de mensajes recibidos.
- *Msje texto nuevo / Msjes texto nuevos*
- *Leer mensaje (Leer msje) >>* Visualización del nombre del emisor, la fecha, la hora y el mensaje.
- Utilizar uno de los siguientes:
  - *Recorrer msjes (Desf. msjes) >>* Hacer desfilar los mensajes.
  - *Siguiente msje (Sig. msje) >>* Mensaje siguiente.
  - *Eliminar >>* Eliminar mensajes.
  - *Volver a llamar >>* Devolución de llamada al remitente del mensaje.
  - *Respuesta texto (Resp. texto) >>* Responder con un mensaje de texto.
  -  **>>** Salir de la consulta.

## 2.21 Bloquear / Desbloquear un teléfono

 Este icono indica que el teléfono está bloqueado.

**Bloquee el teléfono**

- Acceda a la página 'Menù'.
- *Bloq*
- El teléfono está bloqueado.
- 



**Desbloquee el teléfono**

- Acceda a la página 'Menù'.
- *Bloq*
- Introduzca su contraseña **>>** Su teléfono está desbloqueado.
- 

## 2.22 Realización de una segunda llamada durante una conversación

- Durante una conversación.
- *2.llam >>* Se pone en espera el primer interlocutor.
- Número del segundo contacto.

### 2.22.1 Otros sistemas para llamar a un segundo interlocutor

- Marcar directamente el número de su llamada.
- Nombre del segundo interlocutor.
-  /  Seleccionar la función 'Repet'.
- Tecla de llamada programada.



### 2.22.2 Finalizar la segunda llamada y recuperar la llamada en espera

- Se encuentra en conversación con el segundo interlocutor y el primero está en espera.
- Utilizar uno de los siguientes:
  - *Fin consulta*
  -  Cuelgue, su teléfono está sonando, a continuación conteste la llamada.
- Está en línea con su primer contacto.





En caso de falsa maniobra, cuelgue: Su teléfono suena y recupera a su primer interlocutor.

### 2.23 Respuesta a una segunda llamada durante una conversación

Esta función depende de su sistema.

- Durante una conversación, otra persona está intentando llamarle. >> Nombre o nº de la persona que llama visible 3 segundos.
- Utilice uno de los métodos siguientes para responder a la llamada mostrada (Teléfono multilínea).
  -   Seleccione el icono de llamada entrante.
  - *Atender llamada*
- Se pone en espera el primer interlocutor.



Para regresar a su primera llamada y poner fin a la conversación en curso.

-  >> Finaliza la segunda llamada.
- Para volver al primer contacto, utilice uno de los siguientes.
  -   Seleccione el icono de llamada entrante.
  - 
  - Descolgar.

### 2.24 Pasar de un interlocutor a otro

Está en comunicación, un segundo interlocutor está en espera.

Utilice uno de los siguientes:

-   Seleccione el icono de llamada en espera de la pantalla de conversación.
- Seleccionar la pestaña que muestra la llamada en espera > *Recuperar*
- Pulse la tecla Atrás/Salir para mostrar la página Perso > Seleccione la llamada en espera.

>> Se encuentra en conversación con el segundo interlocutor y el primero está en espera.

### 2.25 Transferir una llamada

- Llamar a un segundo interlocutor >> Se pone en espera el primer interlocutor.
- Puede transferir la llamada inmediatamente o esperar a que su contacto responda antes de transferir la llamada: *Transf*

Generalmente no se permite la transferencia entre dos interlocutores externos (depende del país en cuestión y de la programación del sistema).

## 2.26 Conversar simultáneamente con 2 interlocutores internos y/o externos (conferencia)

- Está en comunicación, un segundo interlocutor está en espera.
- *Conf (Conferencia)* >> Está en conferencia.

### 2.26.1 Anular la conferencia y recuperar a su primer interlocutor (si la conferencia está activa)

- *Fin conferencia (Fin conf.)*

### 2.26.2 Colgar a todos los interlocutores (si la conferencia está activa)

-  Colgar.
- Usted sale de la conferencia.

### 2.26.3 Si al término de la conferencia, desea dejar a sus dos interlocutores en comunicación:

- *Transf*
-  Colgar.

### 2.26.4 Ver información sobre las otras personas de la conferencia

-  Navegar entre las dos pestañas de llamada en curso de la conferencia.

## 2.27 Conversar simultáneamente con más de 2 interlocutores

Esta función depende de la configuración del sistema. Si es necesario, póngase en contacto con el administrador.

Si está en comunicación con 2 interlocutores, para añadir otro más a la conferencia:

- *Añadir*
- Marque el número del destinatario (utilizando el teclado, los directorios, los últimos números marcados, etc.).
- Su interlocutor responde.
- *Insertar* >> Está en línea con su contacto adicional.

En el transcurso de una conferencia a tres, se pueden añadir hasta tres participantes adicionales.

## 2.28 Poner de una llamada en espera (espera)

### 2.28.1 Espera exclusiva

Durante una conversación, desea poner la llamada en espera para recuperarla más tarde en el mismo teléfono.

- Durante una conversación.
- Utilizar uno de los siguientes:
  -  Seleccione el icono de llamada entrante.
  - *En espera*

>> Su interlocutor está en espera  .

## Recuperar la llamada en espera:

Utilice uno de los siguientes:

- Cuelgue, su teléfono está sonando, a continuación conteste la llamada.
-  Seleccione el icono de llamada en espera de la pantalla de conversación.
- Seleccionar la pestaña que muestra la llamada en espera > *Recuperar*
- Pulse la tecla Atrás/Salir para mostrar la página Perso > Seleccione la llamada en espera.

### 2.28.2 Espera común

Esta función depende de la configuración del sistema. Si es necesario, póngase en contacto con el administrador.

La espera común permite a todos los terminales del mismo grupo de captura reanudar una llamada (interna o externa) que ha sido puesta en espera por uno de los miembros de ese grupo.

Poner en espera común:

- Durante una conversación.
-  Pulse la tecla Atrás/Salir para mostrar la página Perso.
- Pulsar en una tecla programada: *Esp. común* (valor predeterminado).

Recuperar la llamada en espera desde cualquier terminal establecido en el mismo grupo de captura (incluido su terminal):

- Recuperar la llamada en espera desde cualquier terminal establecido en el mismo grupo de captura (incluido su terminal)
- Pulsar en una tecla programada: *Esp. común* (valor predeterminado).

## 2.29 Poner a su interlocutor externo en espera (retención)

Usted puede poner un interlocutor externo en espera para recuperarlo después en otro teléfono:

- Durante una conversación.
- *Retener llamada*
- Introducir el número del teléfono de destino de retención.

Recuperar la llamada desde el teléfono de destino de retención:

- Acceda a la página 'Menù'.
- *Configuración > Servicios > Consulta > Servicios de captura de llam. > Ret/recup. llam.*

Recuperar la llamada desde otro teléfono:

- Acceda a la página 'Menù'.
- *Configuración > Servicios > Consulta > Servicios de captura de llam. > Ret/recup. llam.*
- Introducir el número del teléfono de destino de retención.

Esta función está disponible a través de una tecla programada.

Si la llamada retenida no se recupera en un tiempo determinado (por defecto 1min 30s), se dirige hacia la operadora.

## 2.30 Incluirse en una comunicación interna

El teléfono de su interlocutor está ocupado. Si este teléfono no está 'protegido', usted puede, si está autorizado a ello, intervenir en la comunicación en curso:

- *Intrusión*
- Misma tecla para salir (*Intrusión*).

### 2.30.1 Proteger una llamada contra inclusión

- Pulsar en una tecla programada. Es necesario que el sistema configure la tecla programada: *Sin intrus (Sin intr.)* (valor predeterminado).
- Teclear el número del interlocutor.

La protección desaparece cuando cuelga.

## 2.31 Señalar las llamadas malévolas

Esta tecla le permite señalar una llamada malévola. Si la llamada es de origen interna, se señala en el sistema mediante un mensaje especial.

- Está recibiendo una llamada malintencionada.
- *Malintenc.*

## 2.32 Grabar la conversación en curso.

La visibilidad de esta función depende de la configuración del sistema gestionada por su administrador. En comunicación con uno o varios interlocutores puede guardar la conversación. Al iniciarse y al concluir la grabación, el interlocutor oye una señal sonora.



El usuario debe tener los derechos apropiados para usar esta función. Las conversaciones grabadas aparecerán como correos de voz.

Durante la conversación, para grabar ésta:

- *Grabar >>* Iniciar la grabación.
- Grabación en curso
  - *Volver a grabar >>* Para volver a grabar.
  - *Detener >>* Para detener la grabación.
  - *Pausa >>* Para interrumpir momentáneamente la grabación.
  - *Continuar >>* Para reanudar la grabación.

## 2.33 Desvío de llamadas a otro número (desvío inmediato)

El número puede ser de su casa, su móvil o el teléfono del coche, del buzón de correo o de una extensión interna (operador, etc.).



- Seleccione el icono de transferencia (el icono depende del modelo de su teléfono:  / .
- *Desvío inmediato (Inmediato / Desv. inmed. / Desv. inmediato)*
- N° del teléfono destinatario >> Se visualiza la aceptación de desvío.
- 

Usted puede continuar efectuando sus llamadas. Solamente el teléfono destinatario puede comunicarse con usted.

Si el número asociado está definido, puede seleccionarlo directamente como número al que se desviarán las llamadas.

## 2.34 Desviar llamadas si no responde o si está comunicando

Si está ausente o en conversación (tiene todas las líneas ocupadas), todas las llamadas se desvían al número definido.

- Utilizar uno de los siguientes:
  - Seleccione el icono de transferencia (el icono depende del modelo de su teléfono:  / .
  - Acceda a la página 'Menù' > *Desvío*
- *Otro desvío (Otro desvío)*
- Seleccionar el tipo de desvío para programar.
  - *Desvío por línea ocupada*
  - *Desvío por no respuesta*
  - *Desvío por lín. ocup./no resp.*
- N° destinatario del desvío >> Se visualiza la aceptación del desvío.



Si tiene una tecla programada con esta función, puede acceder a la función directamente.

- Pulsar en una tecla programada.
- N° destinatario del desvío >> Se visualiza la aceptación del desvío.

Si el número asociado está definido, puede seleccionarlo directamente como número al que se desviarán las llamadas.



## 2.35 No ser molestado

Usted puede hacer momentáneamente su teléfono inaccesible a cualquier llamada.

- Seleccione el icono de transferencia (el icono depende del modelo de su teléfono:  / .
- *No molestar (No molestar)*
- Introduzca el código para activar la función.
- *Aplicar* >> Se visualiza la aceptación de desvío.
- 

El mensaje 'No molestar' aparecerá en el aparato de los interlocutores que traten de comunicarse con esta extensión.

Para desactivar la función No molestar:

- Seleccione el icono de transferencia (el icono depende del modelo de su teléfono:  / .
- *Desactivar NM (Desact. NM)*
- 



## 2.36 Desviar las llamadas a su receptor portátil de buscapersonas

Permite que sus interlocutores se comuniquen con usted cuando se está desplazando dentro de la empresa

- Pulsar en una tecla programada (es necesario que el sistema configure la tecla programada) >> Se visualiza la aceptación de desvío.



## 2.37 Hacer seguir sus llamadas desde otro teléfono

Desea que sus llamadas le sigan: Debe activar la función a partir del teléfono destinatario del desvío.



- Seleccione el icono de transferencia (el icono depende del modelo de su teléfono:  / .
- *Otro desvío (Otro desvío) » Desvío remoto*
- Introduzca el número del terminal en el que desea recibir llamadas.
- Introduzca el número del terminal al que desea desviar llamadas » Se visualiza la aceptación de desvío.

Si tiene una tecla programada con esta función, puede acceder a la función directamente. Si el número asociado está definido, puede seleccionarlo directamente como número al que se desviarán las llamadas.



### Cancelar el desvío de llamadas desde el teléfono que se desvía

- Seleccione el icono de transferencia (el icono depende del modelo de su teléfono:  / .
- *Desactivar*

### Cancelar el desvío de llamadas desde el teléfono que recibe el desvío

- Seleccione el icono de transferencia (el icono depende del modelo de su teléfono:  / .
- *Otro desvío (Otro desvío) » Desac. seguimiento*
- Introduzca el número de teléfono que quiere desviar.

### Cancelar el desvío de llamadas desde otro teléfono del sistema



- Seleccione el icono de transferencia (el icono depende del modelo de su teléfono:  / .
- *Otro desvío (Otro desvío) » Desactivar desvío remoto*
- Introduzca el número de teléfono que quiere desviar.

## 2.38 Efectuar un desvío selectivo

Puede desviar el número principal y los secundarios a distintos teléfonos.

- Acceda a la página 'Menù'.
- *Configuración » Mis servicios » Consulta (Consulta) » Servicios de desvío*
- Seleccione el tipo de desvío para programar.
  - *Desvío inmediato*
  - *Desvío por línea ocupada*
  - *Desvío por no respuesta*
  - *Desvío por lín. ocup./no resp.*
- Seleccione el número que desee desviar
  - *Selección de línea principal*
  - *Selección de línea secundaria*
- N° del destinatario del desvío.
- 

## 2.39 Cancelación de todos los desvíos

- Utilizar uno de los siguientes:
  - Seleccione el icono de transferencia (el icono depende del modelo de su teléfono:  / .
  - Acceda a la página 'Menù' » *Desvío*
- *Desactivar » Anulación desvío*

Para cancelar todos los desvíos, usted puede también programar otro tipo de desvío.

## 2.40 Dejar un mensaje de texto para los autores de llamada internos

Usted puede dejar en su teléfono un mensaje que se enviará al display del teléfono que le llama.

**123<>abc:** Si su terminal no incluye un teclado magnético, utilice un teclado alfanumérico para introducir las letras. Cambie el teclado al modo alfabético con la tecla programada correspondiente. Cuando se activa, el LED de la tecla correspondiente permanece encendido.

- 
- *Mensajes de texto /Msje texto nuevo / x Msjes texto nuevos*
- *Desviar a texto*
- Elija el tipo de mensaje.

### Enviar un mensaje predefinido

- *Msje predefin (Predefinido)*
- Seleccionar un mensaje predefinido.
- *Aplicar*

### Enviar un mensaje a completar

- *Completar*
- Seleccionar un mensaje predefinido por completar.
- Completar el mensaje.
- *Aplicar*

### Enviar un nuevo mensaje

- *Crear mensaje (Crear)*
- Escribir su mensaje.
- *Aplicar*

### Para desactivar la función 'Reenviar a texto'

- 
- *Mensajes de texto /Msje texto nuevo / x Msjes texto nuevos*
- *DesacDesvTexto >>* Se muestra el mensaje de texto.
- *Desactivar*

## 3 Conferencia 'Meet me'

La función 'Conferencia programada' se utiliza para concertar una conferencia con un máximo de 29 asistentes (el valor máximo está configurado en el sistema OXE, puede ser 7, 15 o 29).

### 3.1 Iniciar una conferencia 'Meet me'

Para que los participantes se unan a la conferencia, deberá antes acordar con ellos una hora de reunión para la conferencia y transmitirles el código de acceso.

- Introduzca el prefijo para la conferencia programada. Este prefijo lo habrá definido el administrador en la configuración del sistema. Si es necesario, póngase en contacto con su administrador.
- Introducir el código de acceso a la conferencia.

Se establece la conferencia. Los participantes deben introducir el código de acceso para unirse a la conferencia. Envíe a los participantes el código de acceso a la conferencia.

Cuando se trata de sistemas OXE conectados a la red, para iniciar una conferencia programada con un sistema OXE a distancia, debe introducir un número de teléfono de un sistema OXE a distancia después del prefijo para ubicar la conferencia. Para obtener más información, póngase en contacto con su administrador.

### 3.2 Unirse a una conferencia 'Meet me'

Una vez que el iniciador la ha configurado, otros participantes pueden unirse a la conferencia programada.

- Introducir el código de adhesión de la conferencia 'Meet me'. El administrador define este código durante la configuración del sistema. Es posible que pueda necesitar ponerse en contacto con su administrador.
- Introducir el código de acceso a la conferencia.  
Código de acceso a la conferencia: El maestro de conferencia establece el código de dígitos 'x' y lo comunica a los participantes para que puedan unirse a la conferencia.
- Está en conferencia.

Se escuchará un sonido cada vez que un participante se una a la conferencia.

No se puede conectar a una conferencia si se ha alcanzado ya el número máximo de participantes.

Si no puede acceder directamente a la conferencia, tiene que llamar primero a un usuario interno o a un conjunto de asistentes. Este marca el número de llamada para unirse a la conferencia 'Meet-me' y luego transfiere su llamada (10 segundos).

## 4 El Espíritu de Empresa

### 4.1 Responder al timbre general

En ausencia de la operadora, las llamadas externas que se le destinan llegan a un timbre general. Para responder:

- Acceda a la página 'Menù'.
- [Configuración](#) › [Mis servicios](#) › [Consulta](#) › [Servicios de captura de llam.](#) › [Captura llamada Serv. Noche](#)

### 4.2 Filtrado jefe/secretaria

La programación del sistema permite crear grupos 'jefe/secretarias' que permiten dirigir las llamadas del jefe a una o varias secretarias.

Es necesario que el sistema configure la tecla programada.

#### A partir del teléfono jefe o secretaria

- Pulsar en una tecla programada ›› Sus llamadas son filtradas por la persona seleccionada (secretaria,...).
- Misma tecla para anular.

El filtrado se indica en el display del teléfono jefe y por el icono asociado a la tecla 'filtrado'.

### 4.3 Capturar una llamada

Usted oye sonar un teléfono en un sitio donde nadie puede responder. Si está autorizado, usted puede responder desde su teléfono.

Por programación del sistema, algunos teléfonos se pueden proteger contra la captura.

#### Si el teléfono que suena pertenece al mismo grupo de captura que el suyo

- Acceda a la página 'Menù'.
- [Configuración](#) › [Mis servicios](#) › [Consulta](#) › [Servicios de captura de llam.](#) › [Captura de llamadas de grupo](#)

Esta función está disponible a través de una tecla programada: [G. cap. Ila \(CapLlaGr\)](#) (valor predeterminado).

#### Si el teléfono no pertenece al mismo grupo que el suyo

- Acceda a la página 'Menù'.
- [Configuración](#) › [Mis servicios](#) › [Consulta](#) › [Servicios de captura de llam.](#) › [Captura de llamadas individual](#)
- N° del teléfono que suena

Esta función está disponible a través de una tecla programada: [Capt. llam \(Capturar\)](#) (valor predeterminado).

## 4.4 Teléfonos agrupados

### Llamada de teléfonos de un grupo:

Algunos teléfonos pueden formar parte de un grupo, usted puede comunicarse con ellos, marcando el número del grupo.

### Salir temporalmente de su grupo de teléfono:

- Acceda a la página 'Menù'.
- [Configuración](#) › [Mis servicios](#) › [Consulta \(Consulta\)](#) › [Servicios adicionales](#) › [Salir del grupo](#)
- Introduzca su número de grupo

Esta función está disponible a través de una tecla programada: [Salir grupo \(Salir gr\)](#) (valor predeterminado).

### Reintegrar su grupo:

- Acceda a la página 'Menù'.
- [Configuración](#) › [Mis servicios](#) › [Consulta \(Consulta\)](#) › [Servicios adicionales](#) › [Entrar en el grupo](#)
- Introduzca su número de grupo.

Esta función está disponible a través de una tecla programada: [Entrar grupo \(Entrar gr\)](#) (valor predeterminado).

La pertenencia de un teléfono a un grupo no incide en la gestión de sus llamadas directas. Usted siempre puede comunicarse con un teléfono concreto del grupo por su propio número.

## 4.5 Llamar a un interlocutor interno por su buscpersonas (bip)

El teléfono de su interlocutor no responde y usted sabe que dispone de un buscpersonas:

- Marcar que el número de destino.
- [Busca](#)
- Marcar que el número de destino ›› Visualización de la búsqueda en curso.

Su interlocutor puede responder desde cualquier teléfono de la empresa.

## 4.6 Responder al 'bip' sonoro de su buscpersonas

Usted puede responder al 'bip' sonoro utilizando cualquier teléfono de la empresa.

- Su buscpersonas suena.
- Acceda a la página 'Menù'.
- [Configuración](#) › [Mis servicios](#) › [Consulta \(Consulta\)](#) › [Servicios de busca](#) › [Respuesta de buscpersonas](#)
- N° de su teléfono.

Esta función está disponible a través de una tecla programada: [Resp. busca \(Busca\)](#) (valor predeterminado).

## 4.7 Llamar a un interlocutor por su altavoz

Su interlocutor interno no responde. Si usted está autorizado, puede activar remotamente el altavoz de su interlocutor:

- Si su interlocutor no responde.
- *Anuncio AV (Anuncio)* >> Usted está conectado con el altavoz del teléfono de su interlocutor (si este último posee la función manos libres).

## 4.8 Difundir un mensaje en los altavoces de un grupo de teléfonos

Este mensaje, que no requiere respuesta, es difundido por los altavoces de los teléfonos de su grupo:

- Descolgar.
- N° del grupo >> Hable, usted dispone de 20 segundos.
-  Colgar.

Solamente los teléfonos en reposo y equipados de altavoces oyen el mensaje.

## 5 Administrar sus costes

---

### 5.1 Cargar directamente el coste de sus llamadas en las cuentas cliente

Usted puede cargar el coste de sus comunicaciones externas sobre los números de cuentas asociados a sus clientes.

- Acceda a la página 'Menù'.
- [Configuración](#) › [Mis servicios](#) › [Consulta](#) › [Servicios adicionales](#) › [Código de cuenta de empresa](#)
- N° de la cuenta cliente concernida.
- N° de su interlocutor.

### 5.2 Conocer el coste de una comunicación externa establecida por un usuario interno desde su teléfono

- Acceda a la página 'Menù'.
- [Configuración](#) › [Mis servicios](#) › [Consulta](#) › [Consulta y devol. de llamadas](#) › [Datos de tarificación](#)

## 6 Otras funciones del teléfono fijo

Su teléfono fijo está diseñado para evolucionar junto con el entorno. Tiene más funciones aparte de establecer comunicación entre las personas o mantenerle al tanto de sus contactos o su empresa. En este capítulo, se describen algunas de las cosas que puede hacer con su teléfono.

### 6.1 Utilice el teléfono de oficina como concentrador de audio USB para el ordenador

	8078s BT	8078s	8068s BT	8068s	8058s	8028s	8018	8008 8008G
Esta función está disponible en los siguientes teléfonos	●	●	●	●	●			

Tiene que usar el cable 3MG08020AA de ALE (de USB-A a USB-C) para conectar el ordenador al teléfono de oficina y evitar cualquier conflicto con el Power over Ethernet.

El teléfono se puede utilizar como concentrador de audio USB para llamadas de audio y elementos multimedia cuando lo conecte a un ordenador. Utilice el modo manos libres, el teléfono o el auricular de su teléfono de oficina con aplicaciones como Rainbow, OpenTouch Conversation para PC, Skype, etc. O simplemente puede escuchar música con una prestación de audio extraordinaria.

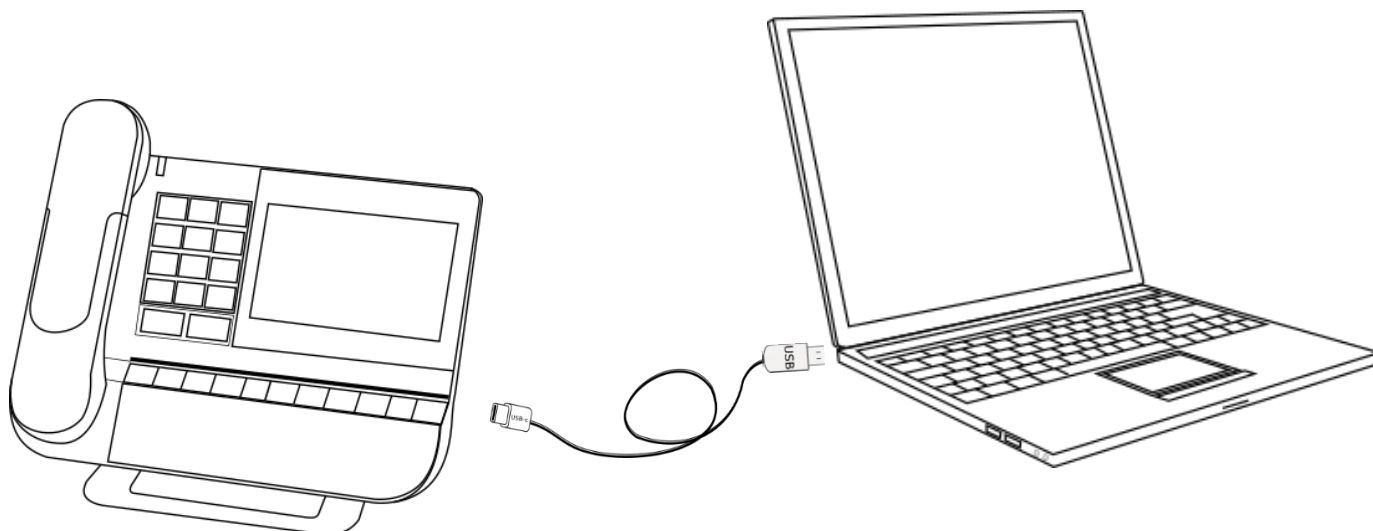

## 6.1.1 Instalación

### Requisitos previos

Antes de usar su teléfono de oficina como concentrador de audio USB para su ordenador, asegúrese de que su ordenador cumple los requisitos mínimos de hardware y software.





Las siguientes listas tienen carácter meramente informativo y no son contractuales. Póngase en contacto con su administrador si es necesario.

- Se admiten los siguientes sistemas operativos:

Windows	OS X	Linux
7 (32-bit o 64 bit)	10.9 (Maverick)	Compatible con la mayoría de las distribuciones Linux.
8 (32-bit o 64 bit)	10.10 (Yosemite)	
8.1 (32-bit o 64 bit)	10.11 (El Capitan)	
10 (32-bit o 64 bit)	10.12 (Sierra),	
	10.13 (High Sierra), 10.14 (Mojave), 10.15 (Catalina)	

- Conector USB: se recomienda un puerto USB 3.0 (el puerto USB 2.0 o 1.0 puede reducir el rendimiento).
- Se recomienda utilizar la última versión de las aplicaciones de audio o el navegador web.

### Conecte su ordenador a su teléfono de oficina

- Configure su teléfono de oficina para utilizarlo como concentrador de audio (si en la barra de estado no aparece el siguiente icono: )
  -  - O bien -  (pulsación prolongada). [▶ AudioHub ▶ USB](#)
  - Seleccione la opción: [Enlace USB](#)
  - El teléfono de oficina está listo para ser conectado a un ordenador. Aparece el siguiente icono en su teléfono de oficina (color claro): 
- Conecte su ordenador al conector USB-C de su teléfono de oficina con el cable USB (no incluido). Tiene que usar el cable 3MG08020AA de ALE (de USB-A a USB-C) para conectar el ordenador al teléfono de oficina y evitar cualquier conflicto con el Power over Ethernet. El teléfono es reconocido como un dispositivo de sonido en el ordenador (por ejemplo, 'Teléfono con altavoz y cancelación de eco' con Windows). Cuando el ordenador está encendido, el siguiente icono aparece más oscuro en su teléfono de oficina (color oscuro): 
- Su teléfono de oficina está listo para ser utilizado como concentrador de audio:
  - Utilícelo como extensión de audio (manos libres, teléfono o auriculares) para facilitar las llamadas gestionadas desde el ordenador.
  - Utilícelo para escuchar música. Su teléfono de oficina cambia automáticamente al modo música.

### Configure el dispositivo de audio predeterminado para Windows

- Abra el panel de control de sonido haciendo clic con el botón derecho en el icono Sonido del área de notificación de Windows.
- En la pestaña 'Reproducción':
  - Configure su teléfono de oficina como dispositivo de comunicación predeterminado si lo va a utilizar para llamadas de audio.
  - Configure su teléfono de oficina como dispositivo predeterminado si lo va a utilizar para escuchar música.

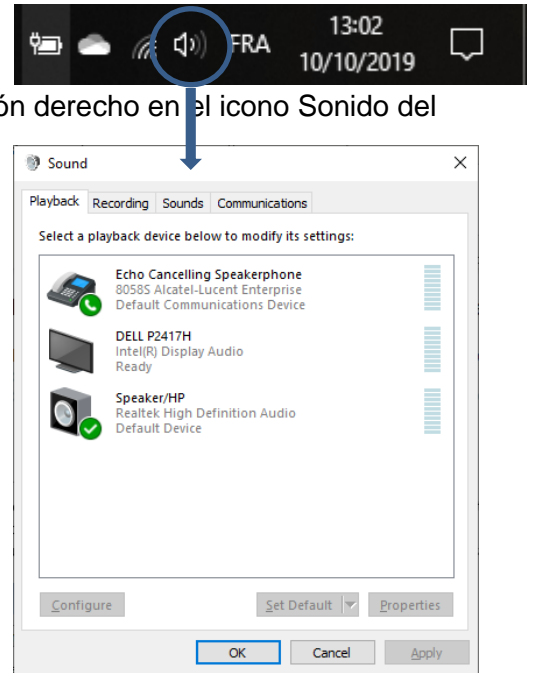

### Activar/desactivar los sonidos

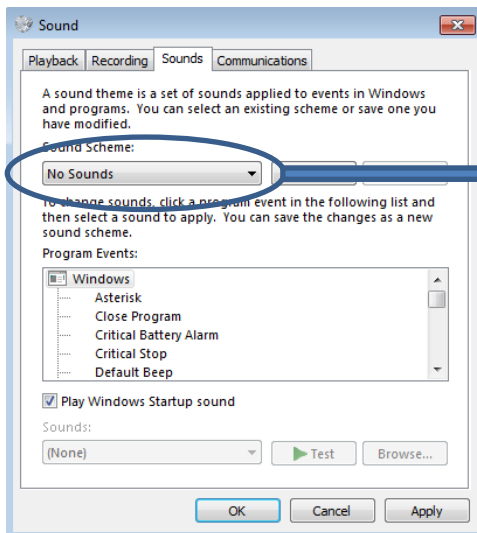

Si configura el teléfono de oficina como dispositivo de audio predeterminado, todos los sonidos del ordenador se reproducen en el teléfono de oficina, como las notificaciones.

1. Activar/desactivar los sonidos.
2. Validar.

Consulte el manual de usuario del sistema operativo de su ordenador.

Le recomendamos que compruebe que el teléfono de sobremesa que está utilizando para hacer/recibir llamadas en su ordenador es el medio de audio definido en la aplicación.

### 6.1.2 Utilice su teléfono de oficina como concentrador de audio (modo manos libres, teléfono y auricular)

El teléfono de oficina debe estar configurado en su ordenador como dispositivo de 'comunicación' predeterminado desde el panel de 'sonido'. Consulte el manual de usuario del sistema operativo de su ordenador.





#### Realización de una llamada

Utilice la aplicación en su ordenador para realizar una llamada (consulte el manual de la aplicación para obtener más detalles). La llamada se establece automáticamente en modo manos libres en su teléfono de oficina.

#### Recepción de una llamada

Cuando reciba una llamada en su ordenador, aparecerá una ventana emergente en el ordenador y sonará el teléfono de oficina.

Utilizar uno de los siguientes:





- Responda a la llamada desde su teléfono de sobremesa:
  - Descuelgue el auricular de su teléfono de sobremesa. Está en una conversación a través del auricular de su teléfono de sobremesa.
  -  Pulse la tecla 'atender la llamada' para contestar la llamada en modo manos libres
  -  Pulsar la tecla de altavoz/manos libres para contestar a la llamada en modo manos libres.
  - *¿Responder llamada?:* Atender la llamada con el auricular si está conectado, o en modo manos libres.
- Atienda la llamada desde el ordenador. La llamada se establece automáticamente en modo manos libres en su teléfono de oficina.

Cuando esté en modo manos libres, puede cambiar al auricular conectado pulsando la tecla altavoz/manos libres (ver abajo).



El medio usado para contestar la llamada aparece durante unos segundos en la pantalla cuando recibe la llamada o cuando cambia entre manos libres, teléfono y auricular durante una conversación.

#### Durante la conversación, desde su teléfono de oficina, puede hacer lo siguiente:

-  Silencie el micrófono para que su contacto no le pueda oír (la tecla de silencio parpadea).
-  Bajar el volumen.
-  Subir el volumen.
-  Cambiar de un modo de audio a otro (ver abajo).
- *Silencio* Cuando se selecciona esta opción, el audio del teléfono de sobremesa se silencia pero el micrófono permanece activado.

## Cambiar de un modo de audio a otro

Durante la conversación, puede cambiar entre manos libres, teléfono y auricular pulsando brevemente la tecla altavoz/manos libres hasta que aparezca el modo de audio deseado: .

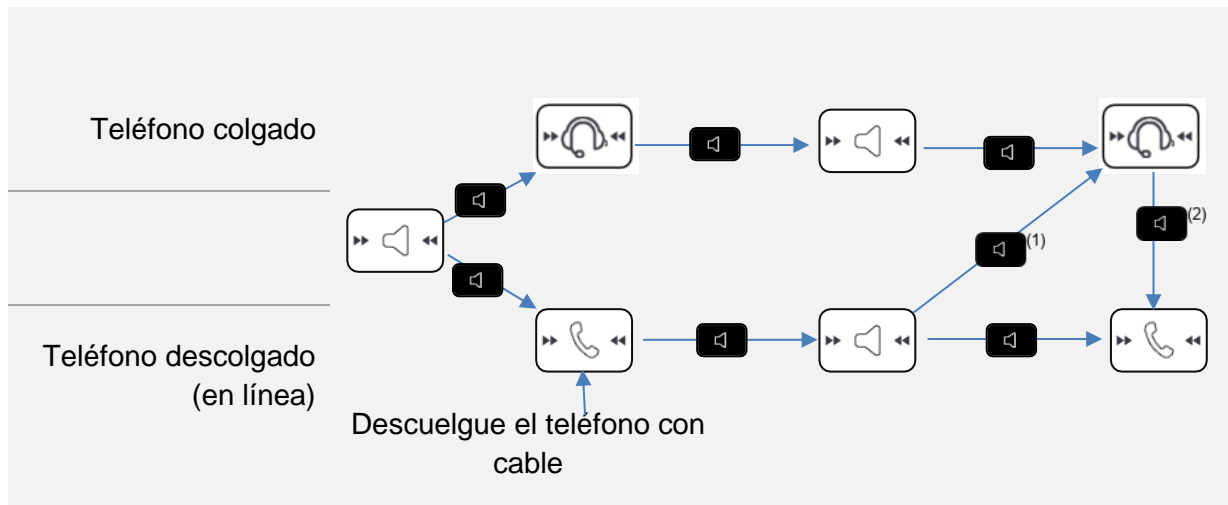



(1) Si el auricular está conectado (2) Si el teléfono ya está descolgado.

Está en conversación en modo manos libres y desea cambiar al teléfono:

- Utilizar uno de los siguientes:



- Descolgar el auricular .

- Si el teléfono ya está descolgado:  Pulsación breve .



Está en conversación en modo manos libres y desea cambiar al auricular conectado:

-  Pulsación breve .

Está en conversación con el teléfono o el auricular y desea cambiar a manos libres:

-  Pulsación breve  Usted está en posición manos libres. La luz asociada está encendida.

## Libere la llamada

- Utilizar uno de los siguientes:
  - Finalice la llamada desde la aplicación de su ordenador.
  - Si está usando un teléfono con cable, cuélguelo.
  - Si está utilizando un auricular inalámbrico, cuélguelo.
  - .
  - Si está utilizando el auricular en una conversación, cambie a manos libres pulsando la tecla de altavoz/manos libres y finalice la conversación pulsando la tecla de colgar:   
.

Cuando está usando el teléfono de oficina como concentrador de audio, no puede recibir una llamada en este. La persona que llama verá su teléfono como ocupado.

### 6.1.3 Utilice el teléfono de oficina para escuchar música



El teléfono de oficina debe configurarse en su ordenador como dispositivo predeterminado desde el panel de 'sonido'. Consulte el manual de usuario del sistema operativo de su ordenador.

Puede utilizar la calidad de audio HD de su teléfono para escuchar música.



## 6.2 Utilice su teléfono de oficina como concentrador de audio Bluetooth® con su teléfono móvil (manos libres, teléfono y auricular)

Puede conectar su teléfono móvil a su teléfono de oficina para utilizarlo como concentrador de audio Bluetooth®. Puede utilizar su teléfono de oficina (modo manos libres, teléfono o auricular) para realizar y recibir llamadas desde su teléfono móvil. Su teléfono de oficina utiliza un timbre específico cuando recibe una llamada desde su teléfono móvil. Para realizar o recibir llamadas de móviles en su teléfono de oficina, es necesaria una conexión Bluetooth®. Acceda directamente al directorio de contactos y al registro de llamadas de su teléfono móvil desde su teléfono de oficina. Esta función solo está disponible con teléfonos Bluetooth® compatibles.

### 6.2.1 Empareje y conecte su teléfono móvil con su teléfono de oficina

- Active el Bluetooth® en su teléfono móvil. Este procedimiento depende de su teléfono móvil. Consulte el manual de usuario correspondiente
-  En estado de inactividad, mantenga pulsada la tecla manos libres.
  - Si no hay ningún dispositivo actualmente emparejado, aparece una ventana emergente con el nombre y la dirección MAC (6 últimos caracteres) de su teléfono de oficina.
    - Espere y, a continuación, seleccione su teléfono de oficina en el equipo Bluetooth® disponible que aparece en su teléfono móvil (parámetros de Bluetooth®).
    - Compruebe que en los dos dispositivos aparece el mismo código de emparejamiento.
    - Acepte el emparejamiento en su teléfono móvil.
    - **Sí:** acepte la solicitud para emparejar el teléfono de oficina con el móvil.
    - Dependiendo de su teléfono móvil, si desea acceder a su directorio de contactos y al registro de llamadas de su móvil desde su teléfono de oficina, tiene que aceptar compartir contactos y/o registro de llamadas, bien durante el emparejamiento, o bien en las opciones de conexión. Consulte el manual de usuario de su teléfono móvil.
    - : este icono aparece en su teléfono de oficina. Su teléfono de oficina está listo para ser utilizado como concentrador de audio Bluetooth®
  - Si su teléfono móvil está emparejado pero no conectado, este se conecta directamente y se muestra la aplicación de concentrador de audio.
  - Si hay otro dispositivo actualmente emparejado, tiene que desemparejarlo antes (consulte el capítulo: Eliminar un accesorio Bluetooth® (auricular, teléfono, etc.)

También puede utilizar el método clásico para emparejar un dispositivo Bluetooth®:

- Active el Bluetooth® en su teléfono móvil. Este procedimiento depende de su teléfono móvil. Consulte el manual de usuario correspondiente
- Empareje el teléfono de oficina como un dispositivo Bluetooth®
  - Utilice uno de los siguientes:
    -  (este icono está solo disponible en el 8078s Premium DeskPhone).
    -  (pulsación prolongada). **» Bluetooth**
  - *Buscar dispositivos*

» Buscando equipos Bluetooth®. Espere a que su teléfono móvil aparezca en el teléfono de oficina.

- Seleccione el equipo que corresponda.
- **Añadir**
- **Sí:** acepte la solicitud para emparejar el teléfono de oficina con el móvil.
- Acepte el emparejamiento en su teléfono móvil.

- Dependiendo de su teléfono móvil, si desea acceder a su directorio de contactos y al registro de llamadas de su móvil desde su teléfono de oficina, tiene que aceptar compartir contactos y/o registro de llamadas, bien durante el emparejamiento, o bien en las opciones de conexión. Consulte el manual de usuario de su teléfono móvil.
- : este icono aparece en su teléfono de oficina. Su teléfono de oficina está listo para ser utilizado como concentrador de audio Bluetooth®.



### 6.2.2 Reconexión automática de su móvil

Una vez que su móvil se haya conectado a su teléfono de sobremesa, y dependiendo de la configuración de su teléfono de sobremesa, su móvil se conectará automáticamente al teléfono de sobremesa cuando usted esté cerca.

-  En estado de inactividad, con un teléfono móvil conectado, mantenga pulsada la tecla manos libres.
- *Reconexión automática*  
Seleccione esta opción para volver a conectar automáticamente su móvil a su teléfono de sobremesa.
- *Rango de reconexión.*  
Establezca el rango desde el que su móvil intenta conectarse a su teléfono de sobremesa (*Cercano, Medio, Lejano*).

### 6.2.3 Defina el timbre específico para las llamadas entrantes

Cuando reciba una llamada entrante en su teléfono móvil, el teléfono de oficina utilizará el timbre específico.

-  En estado de inactividad, con un teléfono móvil conectado, mantenga pulsada la tecla manos libres.
- *Sonando*
- Seleccione el timbre en la lista.
- 

### 6.2.4 Sala de reuniones

Si el teléfono de oficina se encuentra en una sala de reuniones, para facilitar el emparejamiento y el desemparejamiento del teléfono móvil, se recomienda habilitar la siguiente opción: *Teléfono compartido*.

-  (pulsación prolongada). *› Audiohub › Bluetooth*
- Habilite la opción: *Teléfono compartido*

En este caso, si un teléfono móvil está emparejado con el teléfono de oficina, una ventana emergente le permite elegir entre conectar el teléfono móvil emparejado o emparejar uno nuevo.





-  En estado de inactividad, mantenga pulsada la tecla manos libres.
- Si un teléfono móvil está emparejado pero no conectado:
  - *Sí*: conecte el teléfono móvil emparejado.
  - *Desemparejar*: desempareje el teléfono móvil e inicie el procedimiento para emparejar uno nuevo.

### 6.2.5 Consulte el registro de llamadas de su teléfono móvil

En cualquier momento puede consultar todas las llamadas entrantes y salientes contestadas y no contestadas. Para ello, abra el registro de llamadas de su teléfono móvil directamente desde su teléfono de oficina.

Esta función está disponible si ha aceptado compartir contactos y/o registro de llamadas.

-  En estado de inactividad, con un teléfono móvil conectado, mantenga pulsada la tecla manos libres.
- *Registro de llamadas*  
Todas las llamadas entrantes, salientes, perdidas o no respondidas se muestran en el registro de llamadas.

	Llamadas salientes no respondidas
	Llamadas salientes respondidas.
	Llamadas entrantes no respondidas.
	Todas las llamadas entrantes respondidas.

### 6.2.6 Consulte el directorio de contactos de su teléfono móvil



En la lista puede consultar hasta 500 contactos guardados en su teléfono móvil.

-  En estado de inactividad, con un teléfono móvil conectado, mantenga pulsada la tecla manos libres.
- *Contactos*  
Sus contactos móviles están ordenados alfabéticamente por nombre y agrupados según la primera letra del nombre.
- Seleccione el grupo alfabético que contenga su contacto.
- Utilice las teclas de navegación para examinar la lista.
- Abra la información de contacto seleccionando el contacto en la lista (pulse en el nombre o presione la tecla derecha o izquierda correspondiente).

### 6.2.7 Realización de una llamada

Utilizar uno de los siguientes:



- Utilice su teléfono móvil para llamar a un contacto. Si es necesario, seleccione su teléfono de oficina en la lista de dispositivos disponibles que aparece en su teléfono móvil para realizar la llamada. La llamada se establece automáticamente en modo manos libres en su teléfono de oficina.
- Marque el número desde el teléfono de oficina
  -  En estado de inactividad, con un teléfono móvil conectado, mantenga pulsada la tecla manos libres.
  - *Teclado*
  - Marque el número de la llamada.
  - *Marcar*
  - La llamada se establece utilizando su teléfono móvil. La llamada se establece automáticamente en modo manos libres en su teléfono de oficina.

- Utilice el directorio de contactos de su teléfono móvil desde su teléfono de oficina (esta función está disponible si ha aceptado compartir contactos y/o registro de llamadas)
  -  En estado de inactividad, con un teléfono móvil conectado, mantenga pulsada la tecla manos libres.
  - *Contactos*  
Sus contactos móviles están ordenados alfabéticamente por nombre y agrupados según la primera letra del nombre.
  - Seleccione el grupo alfabético que contenga su contacto.
  - Utilice las teclas de navegación para examinar la lista.
  - Abra la información de contacto seleccionando el contacto en la lista (pulse en el nombre o presione la tecla derecha o izquierda correspondiente).
  - Se muestran todos los números disponibles. Seleccione el número al que desea llamar.
  - La llamada se establece utilizando su teléfono móvil. La llamada se establece automáticamente en modo manos libres en su teléfono de oficina.
- Utilice el registro de llamadas de su móvil desde su teléfono de oficina (esta función está disponible si ha aceptado compartir contactos y/o registro de llamadas)
  -  En estado de inactividad, con un teléfono móvil conectado, mantenga pulsada la tecla manos libres.
  - *Registro de llamadas*  
Todas las llamadas entrantes, salientes, perdidas o no respondidas se muestran en el registro de llamadas.
  - Utilice las teclas de navegación para examinar la lista.
  - Abra la información de contacto seleccionando el contacto en la lista (pulse en el nombre o presione la tecla derecha o izquierda correspondiente).
  - *Volver a llamar*
  - La llamada se establece utilizando su teléfono móvil. La llamada se establece automáticamente en modo manos libres en su teléfono de oficina.

### 6.2.8 Recepción de una llamada





Cuando reciba una llamada en su móvil, aparecerá una ventana emergente en el teléfono de oficina pidiéndole que atienda la llamada.

Utilizar uno de los siguientes:

- Si está usando un teléfono con cable, puede descolgarlo directamente para atender la llamada.
- Si está utilizando un auricular, utilice la tecla de descolgar del auricular para atender la llamada.
- *Aceptar llamada*: seleccione esta tecla de función en el teléfono de oficina para contestar la llamada en modo manos libres.
- : pulse la tecla 'atender la llamada' para contestar la llamada en modo manos libres.
- : pulsar la tecla de altavoz/manos libres para contestar a la llamada en modo manos libres.
- *Rechazar llamada*: reenvíe la llamada entrante al correo de voz del teléfono móvil.

Siempre puede contestar la llamada entrante con su teléfono móvil, para utilizarlo en la conversación. En este caso, el audio lo gestiona el teléfono móvil. Solo puede liberar la llamada desde el teléfono de oficina.

### 6.2.9 Durante la conversación

-  Tecla secreto para que su interlocutor no le oiga.
-  Bajar el volumen.
-  Subir el volumen.
-  Cambiar de un modo de audio a otro.

### 6.2.10 Cambiar de un modo de audio a otro

Durante la conversación, puede cambiar entre manos libres, teléfono y auricular pulsando brevemente la tecla altavoz/manos libres hasta que aparezca el modo de audio deseado: .

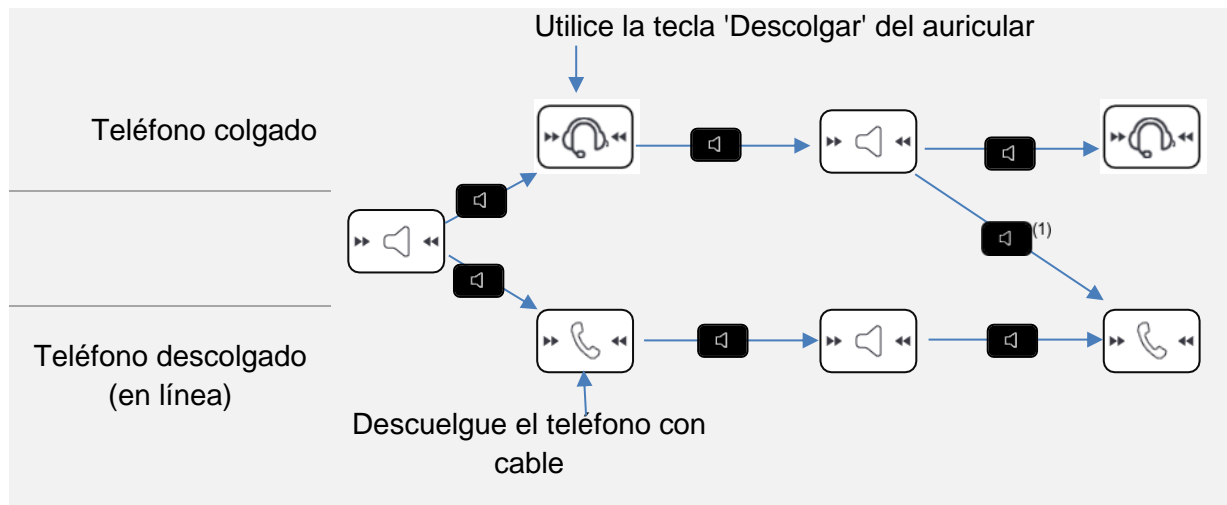



(1) Si el teléfono ya está descolgado.



Está en conversación en modo manos libres y desea cambiar al teléfono:

- Utilizar uno de los siguientes:
  - Descolgar el auricular .
  - Si el teléfono ya está descolgado:  Pulsación breve .

Está en conversación en modo manos libres y desea cambiar al auricular conectado:

- Utilizar uno de los siguientes:
  - Pulse la tecla Colgar/Descolgar otros del auricular .
  -  Pulsación breve .

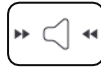
Está en conversación con el teléfono o el auricular y desea cambiar a manos libres:

- Utilizar uno de los siguientes:
  - Cuelgue el teléfono  Usted está en posición manos libres. La luz asociada está encendida.
  -  Pulsación breve  Usted está en posición manos libres. La luz asociada está encendida.

### 6.2.11 Libere la llamada

Utilizar uno de los siguientes:

- Finalice la llamada desde su teléfono móvil.
- Si está usando un teléfono con cable, cuélguelo.
- Si está utilizando un auricular, utilice la tecla de colgar del auricular para liberar la llamada.
- *Colgar la llamada*: seleccione esta tecla de función en el teléfono de oficina.
- .

Cuando está usando el teléfono de oficina como concentrador de audio, no puede recibir una llamada en este. La persona que llama verá su teléfono como ocupado.

No es posible atender la llamada directamente con el teléfono Bluetooth®.

## 6.3 Configurar su teléfono para teletrabajar

Su teléfono IP es compatible con el teletrabajo (IPsec VPN) a través de una conexión segura (encriptada). Su teléfono es compatible con los protocolos IKEv1 e IKEv2 para enviar datos de forma segura. En este modo, todas las funciones disponibles en su oficina podrán utilizarse de forma remota. Si el sistema telefónico de su empresa está configurado para aceptar teletrabajadores (sistema e infraestructura), tendrá que configurar su teléfono fijo para el teletrabajo.

La configuración del teléfono depende de la infraestructura de su red de telefonía.

Para más información, consulte la siguiente guía:

- “IPsec VPN Deployment Guide for Remote Workers for DeskPhones and Premium DeskPhones Serie “ 8AL90345ENAA (<https://businessportal.al-enterprise.com/8AL90345ENAA>)

En esta sección, describimos la configuración completa de su teléfono para el teletrabajo.

Su instalador deberá darle toda la información para configurar su teléfono de sobremesa.

Tendrá qué:

- Activar VPN.
- Introducir la información del servidor remoto VPN.
- Introducir la información del servidor TFTP (Opcional).
- Introducir autenticación.
- Configurar las preferencias de inicio VPN.

### 6.3.1 Primera conexión de teletrabajo

Cuando conecte su teléfono de sobremesa por primera vez de forma remota, se le pedirá que establezca un código PIN.

Se pedirá el código PIN al entrar en la configuración VPN (submenú) o al iniciar el teléfono de sobremesa (dependiendo de la configuración VPN).

El código PIN se guardará mientras la sesión permanezca abierta para que pueda acceder a la configuración VPN sin tener que volver a introducirlo y hasta que salga de la configuración VPN.





Antes de configurar su teléfono para teletrabajo, compruebe que su administrador le ha facilitado toda la información.

**123<>abc**: Si su terminal no incluye un teclado magnético, utilice un teclado alfanumérico para introducir las letras. Utilice la tecla de teclado alfanumérico para cambiar de teclado numérico a alfabético. Cuando se activa el modo alfabético, el LED de la tecla correspondiente permanece encendido.

Para reconfigurar su teléfono de sobremesa:

- Conectar el teléfono de sobremesa a la red (y conectar la clavija de alimentación si se utiliza un adaptador de alimentación externo).
- Cuando su teléfono de sobremesa muestre el 'paso 2' al iniciarse, pulse las teclas '\*' y '#' sucesivamente hasta que se muestre el menú.
- **VPN** (desplazarse hacia abajo en el menú).
  - **VPN Config**
    - Introducir el nuevo código PIN.
    -  Validar.
    - **Enable VPN**: tiene que activar esta opción para usar su teléfono de sobremesa para teletrabajar.
    - **VPN Server**: introduzca la dirección del servidor VPN.
    - **VPN PSK**: introduzca la clave compartida previamente (PSK) para establecer una conexión segura con el servidor VPN. La PSK puede ser única para todos los

teletrabajadores de la misma instalación o bien específica para cada uno de ellos. En el primer caso, debe activarse la autenticación VPN.





- *IKE version*: Introducir la versión IKV (IKEv1/IKEv2) (IKEv1/IKEv2).
- *VPN Tftp* › *Use TFTP servers, tftp1, tftp2, port*: si se necesitan servidores TFTP, active esta opción e introduzca las direcciones y puerto de los servidores TFTP.
- *VPN Authent* › *Use Authentication, User, Password*: activar esta opción si es necesario iniciar sesión en el servidor VPN (usuario y contraseña). La autenticación VPN se puede desactivar en caso de que se utilice una PSK específica para cada teletrabajador.
- *VPN Pincod* › *Request Pincode on Boot*: si esta opción está activada, se solicitará el código PIN cuando inicie el teléfono de sobremesa. Es recomendable activar esta opción.
-  Seleccionar este icono para volver al menú principal.
-  Seleccionar este icono para guardar parámetros.
- Se guarda la configuración VPN y se muestra el menú principal.
-  Seleccionar este icono para salir del menú Configuración. El teléfono de sobremesa se reinicia.
- Introducir el código PIN si ha seleccionado la opción (*Request Pincode on Boot*).
-  Validar.
- Su teléfono de sobremesa está listo para teletrabajar.

Si deja el menú de solicitud del código PIN cuando el teléfono está iniciándose, este se iniciará sin haber activado la VPN.

Si se produce un error cuando el teléfono se ejecuta en modo remoto, aparece una ventana emergente con un mensaje de error. Tome nota de este mensaje para enviar a su administrador.

### 6.3.2 Cambiar la configuración

Tendrá que cambiar un parámetro de la configuración VPN.

- Reinicie el teléfono de escritorio (desconecte y conecte el conector de alimentación en caso de utilizar un adaptador de alimentación externo o el conector Ethernet - LAN).
- Cuando su teléfono de sobremesa muestre el 'paso 2' al iniciarse, pulse las teclas '\*' y '#' sucesivamente hasta que se muestre el menú.
- *VPN* (desplazarse hacia abajo en el menú).
- Seleccionar un submenú para cambiar la configuración (*VPN Config, VPN Tftp, VPN Authent, VPN Pincod*).
- Introducir su código PIN (Si el sistema tiene una contraseña de administrador definida, puede usarla para acceder a la configuración VPN seleccionando: *Use Password*).
-  Validar.
- Cambiar parámetros.
-  Seleccionar este icono para guardar parámetros.
- Se guarda la configuración VPN y se muestra el menú principal.
-  Seleccionar este icono para salir del menú Configuración. El teléfono de sobremesa se reinicia.
- Introducir el código PIN si ha seleccionado la opción (*Request Pincode on Boot*).
-  Validar.
- Su teléfono de sobremesa está listo para teletrabajar.

Si se produce un error cuando el teléfono se ejecuta en modo remoto, aparece una ventana emergente con un mensaje de error. Tome nota de este mensaje para enviar a su administrador.

### 6.3.3 Código PIN



El código PIN se compone de 4 dígitos. Puede acceder a la configuración VPN introduciendo el código PIN o la contraseña de administrador si el sistema tiene una. Dependiendo de la configuración VPN, se pedirá el código PIN al iniciar su teléfono de sobremesa. Le recomendamos activar esta opción por motivos de seguridad y si necesita su teléfono en un puesto remoto y en un puesto de la oficina (Ver Reconectar su teléfono de sobremesa en un puesto de la empresa).

Si se introduce el código PIN de forma incorrecta 5 veces seguidas, se borrarán el código PIN y los parámetros VPN.

Si el sistema no tiene una contraseña de administrador definida, se pedirá el código PIN para acceder a la configuración VPN.



Una vez que se ha establecido el código PIN y la contraseña del administrador, se puede cambiar entre el código PIN y la contraseña del administrador seleccionando las siguientes teclas en la ventana de inicio de sesión: *User password*, *Use PIN code*.

### 6.3.4 Restablecer su código PIN

- Reinicie el teléfono de escritorio (desconecte y conecte el conector de alimentación en caso de utilizar un adaptador de alimentación externo o el conector Ethernet - LAN).
- Cuando su teléfono de sobremesa muestre el 'paso 2' al iniciarse, pulse las teclas '\*' y '#' sucesivamente hasta que se muestre el menú.
- *VPN* (desplazarse hacia abajo en el menú).
- *VPN Pincod*
- Introducir su código PIN.
-  Validar.
- *Set new Pincod*: introducir el nuevo código PIN.
-  Seleccionar este icono para guardar parámetros.
- Se guarda la configuración VPN y se muestra el menú principal.
-  Seleccionar este icono para salir del menú Configuración. El teléfono de sobremesa se reinicia.
- Introducir el código PIN si ha seleccionado la opción (*Request Pincod on Boot*).

### 6.3.5 Reconectar su teléfono de sobremesa en un puesto de la empresa





Su teléfono ya está configurado para teletrabajar.

- Conectar el teléfono de sobremesa a la red (y conectar la clavija de alimentación si se utiliza un adaptador de alimentación externo).
- Si está activada la opción para introducir el código PIN cuando inicie el teléfono en la configuración VPN (*Request Pincod on Boot*):
  - Se solicita el código PIN.
  -  Seleccionar este icono para volver.
  - El teléfono se reinicia en modo normal. La VPN está temporalmente deshabilitada hasta el próximo inicio.
- Si la opción no está activada:
  - Cuando su teléfono de sobremesa muestre el 'paso 2' al iniciarse, pulse las teclas '\*' y '#' sucesivamente hasta que se muestre el menú.
  - *VPN > VPN Config*
  - Introducir su código PIN.
  -  Validar.
  - *Enable VPN*: desactivar teletrabajador.
  -  Seleccionar este icono para guardar parámetros.
  - Se guarda la configuración VPN y se muestra el menú principal.

-  Seleccionar este icono para salir del menú Configuración.
- El teléfono se reinicia en modo normal.

### 6.3.6 Reconectar su teléfono de sobremesa en un puesto remoto

Su teléfono ya está configurado para el teletrabajo pero está conectado en su lugar de trabajo. Vuélvalo a conectar en un puesto remoto.

- Conectar el teléfono de sobremesa a la red (y conectar la clavija de alimentación si se utiliza un adaptador de alimentación externo).
- Si está activada la opción para introducir el código PIN cuando inicie el teléfono en la configuración VPN (*Request Pincode on Boot*):
  - Se solicita el código PIN.
  - Introducir código PIN.
  -  Validar.
  - El teléfono se reinicia como teletrabajador.
- Si la opción no está activada (*Request Pincode on Boot*).
  - Cuando su teléfono de sobremesa muestre el 'paso 2' al iniciarse, pulse las teclas '\*' y '#' sucesivamente hasta que se muestre el menú.
  - *VPN* > *VPN Config*
  - Introducir su código PIN.
  -  Validar.
  - *Enable VPN*: activar teletrabajador.
  -  Seleccionar este icono para guardar parámetros.
  - Se guarda la configuración VPN y se muestra el menú principal.
  -  Seleccionar este icono para salir del menú Configuración.
  - El teléfono se reinicia como teletrabajador.

Si se produce un error cuando el teléfono se ejecuta en modo remoto, aparece una ventana emergente con un mensaje de error. Tome nota de este mensaje para enviar a su administrador.

## 6.4 Baliza: utilizar el teléfono de oficina para la geolocalización en la empresa

	8078s BT	8078s	8068s BT	8068s	8058s	8028s	8018	8008 8008G
Esta función está disponible en los siguientes teléfonos	●	●	●	●	●	●	●	

Su teléfono de oficina puede comportarse como una baliza, emitiendo datos periódicamente, utilizando la tecnología BTLE (Bluetooth de bajo consumo).

Una baliza es un pequeño radiotransmisor Bluetooth®. transmite repetidamente una única señal que otros dispositivos pueden utilizar. Un dispositivo equipado con Bluetooth, como un DECT o un smartphone, puede detectar una baliza una vez que está dentro del alcance.

Hay muchas aplicaciones para usar la localización con baliza. Por ejemplo, la protección del trabajador aislado se está volviendo cada vez más preocupante en las empresas. Pero se necesita una infraestructura para localizar el dispositivo utilizado por el trabajador dentro de la empresa, y puede ser costosa. Por lo tanto, la empresa puede utilizar cada teléfono de oficina de las instalaciones para crear una infraestructura de balizas.

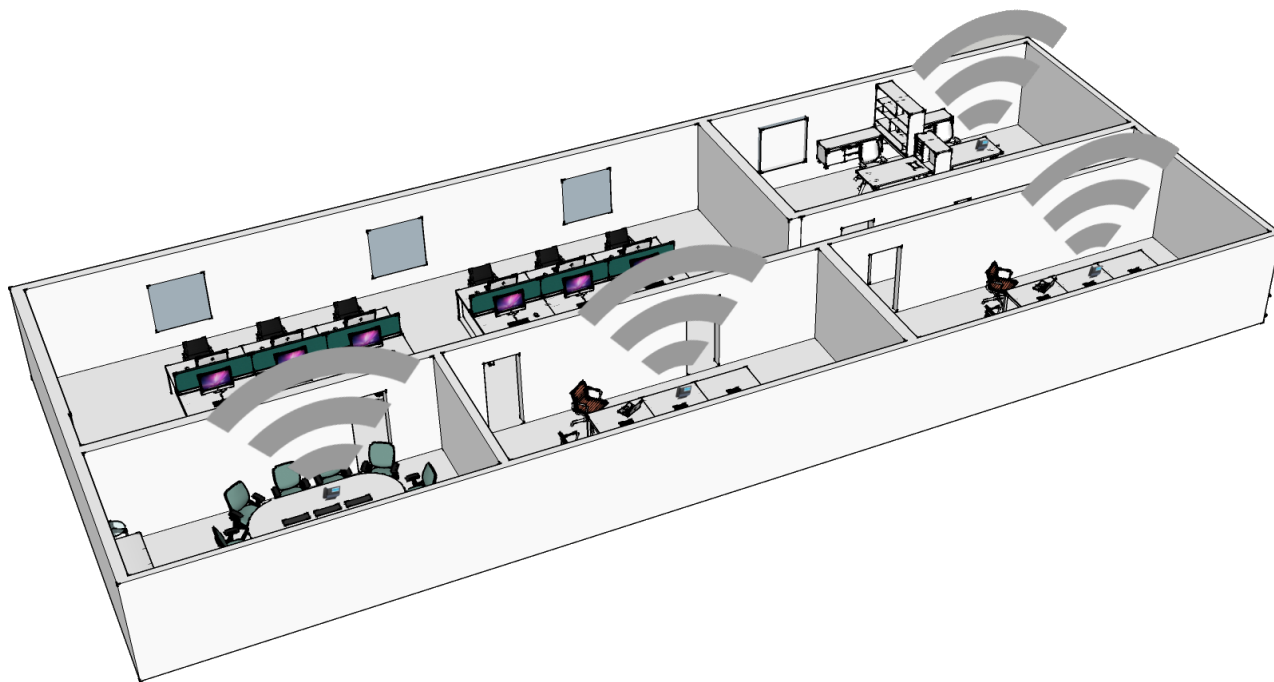

Los 8078s y 8068s Premium DeskPhones tienen una baliza incorporada (8078s BT, 8068s BT, 8078s, 8068s).

Para los otros teléfonos, puede usar una llave de protección específica (Dongle USB OmniAccess Stellar BLE, La misma llave de protección que se usa para: OmniAccess Stellar Access Points; Consulte el capítulo: 11.1 Lista de accesorios). La llave de protección se puede conectar al teléfono para tener una función BTLE de rango completo (Bluetooth de bajo consumo) para la localización. No se requiere configuración. Simplemente conecte la llave de protección al conector USB-a.

Su administrador puede habilitar o deshabilitar la baliza incorporada en el 8078s, 8068s Bluetooth® DeskPhone (Ver: 7 Cómo contactar con su administrador).

Si va a utilizar un teléfono o auricular Bluetooth®, la baliza integrada en el 8078s, 8068s Bluetooth® Premium DeskPhone no emitirá datos cuando esté en conversación hasta que finalice la llamada. La llave de protección se puede conectar al 8078s, 8068s Bluetooth® Premium DeskPhone. En este caso, los datos se emitirán incluso si está en una conversación.

## 6.5 Visual Notification Assistant (VNA)

El propósito de la función VNA es permitir la distribución instantánea de un mensaje de audio (notificación) a todos los miembros de un grupo (grande o pequeño) definido por el administrador. Su teléfono de oficina puede servir para transmitir un mensaje urgente al mayor número de empleados. El mensaje de audio transmitido se reproducirá de forma instantánea y simultánea en cada teléfono. Esta función depende de la configuración del teléfono y de la infraestructura de la empresa.

El administrador puede configurar dos modos dependiendo del entorno de trabajo:

- Loud:
  - Se le avisa de la notificación entrante mediante la ventana emergente que aparece en la pantalla. La ventana emergente indica el dispositivo activo que se utilizará para reproducir la notificación.
  - La notificación se reproduce en el altavoz del teléfono. El volumen del mensaje es mayor que el volumen que estableció en la configuración del teléfono (nivel + 2).
  - Después de la notificación, el teléfono vuelve a su estado inicial.
- Discreta:
  - Se le avisa de la notificación entrante mediante la ventana emergente que aparece en la pantalla y la señal de audio (pitido), pidiéndole que seleccione el dispositivo que desea utilizar para escuchar la notificación (teléfono, auricular o altavoz). La ventana emergente indica el dispositivo activo que se utilizará para reproducir la notificación.
  - La notificación se reproduce en el dispositivo seleccionado o en el dispositivo activo si está en conversación. Si está en manos libres, puede seleccionar el dispositivo para escuchar la notificación. Se utiliza el volumen definido en la configuración del teléfono.
  - Después de la notificación, el teléfono vuelve a su estado inicial.



Si está en conversación, las llamadas de audio locales y remotas se silencian mientras se reproduce la notificación. Recuperará la llamada después de la notificación si la llamada sigue activa.



Puede interrumpir la notificación para realizar, por ejemplo, una llamada de emergencia pulsando dos veces la tecla de liberación. En la primera pulsación, aparece una ventana emergente que le pide que confirme la acción pulsando de nuevo la tecla de liberación.

## 6.6 EHS (Electronic Hook Switch)



	8078s BT	8078s	8068s BT	8068s	8058s	8028s	8018	8008 8008G
Esta función está disponible en los siguientes teléfonos	●	●	●	●	●	●		

Su teléfono le permite conectar una amplia gama de accesorios. La función EHS permite a los accesorios compatibles recuperar la información de estado del teléfono de oficina (sonando, en comunicación), pero también controlarla (atender o finalizar una llamada).

Esta función es útil cuando se utilizan accesorios como auriculares o módulo de conferencia con botones de colgar/descolgar, estación base DECT con su auricular DECT asociado, etc.

Dependiendo del accesorio y del conector utilizado, debe configurar la función EHS integrada para hacer un mejor uso del accesorio. Por defecto, todas las opciones están deshabilitadas.

Acceda a la configuración EHS:

-  - O bien -  (pulsación prolongada). > [Audiohub](#)
- [EHS](#)

He aquí algunos ejemplos de opciones EHS para activar dependiendo del accesorio conectado y de la característica deseada:

- Utilice el botón de colgar/descolgar de un auricular compatible con móvil Android conectado al conector hembra de su teléfono de oficina: [Android](#) (conforme a la especificación de Android: <https://source.android.com/devices/accessories/headset/jack-headset-spec>).
- Escuche el timbre en el dispositivo (auriculares, por ejemplo) conectado al conector hembra: [Tono llamada conect.](#)
- Utilice un timbre externo conectado al conector SATA: sin opción activada.
- Utilice una luz de ocupado conectada al conector SATA: sin opción activada.
- Utilice un auricular DECT inalámbrico conectado al conector hembra: [Solo conector ACOM.](#)

## 7 Programación del teléfono

### 7.1 Inicializar su mensajería

- El indicador luminoso parpadea.
- 
- Introduzca la contraseña y luego grabe su nombre siguiendo las instrucciones de la guía vocal.

El código personal se utiliza para acceder a su mensajería y para bloquear su teléfono.

El sistema rechazará un código personal débil:

- 4 dígitos idénticos (0000, 1111,...).
- Una secuencia sencilla de 4 dígitos (0123, 1234,...).

Asegúrese de que elige una contraseña segura que tenga al menos 4 dígitos. La lista de contraseñas débiles no incluye todas las posibilidades.

### 7.2 Personalizar su mensaje vocal

Por defecto, usted puede reemplazar el anuncio de bienvenida por un anuncio personal.

- 
- *Mensajes de voz / Mensaje de voz nuevo / x Mensajes de voz nuevos*
- Introduzca su código personal.
- *Opciones pers. » Mensaje bienv. » Saludo personal »» Grabar el mensaje.*
- *Fin »» Fin del registro.*
- Utilizar uno de los siguientes:
  - *Aceptar »» Validar.*
  - *Volver a grabar »» Volver a registrar un mensaje.*
  - *Volver a oír »» Volver a escuchar el mensaje.*

Para regresar al anuncio por defecto.

- *Guía estándar*

### 7.3 Modificar la contraseña del equipo

- Acceda a la página 'Menù'.
- *Configuració » Teléf. » Contras.*
- Antiguo código (4 cifras).
- *Aplicar*
- Nuevo código (4 cifras).
- *Aplicar*
- Entrar el nuevo código para verificar.
- *Aplicar*
- 



Este código actúa como una contraseña que controla el acceso a las funciones de programación y de bloqueo del teléfono por parte del usuario (código por defecto: 0000).

El sistema rechazará un código personal débil:

- 4 dígitos idénticos (0000, 1111,...).
- Una secuencia sencilla de 4 dígitos (0123, 1234,...).

Asegúrese de que elige una contraseña segura que tenga al menos 4 dígitos. La lista de contraseñas débiles no incluye todas las posibilidades.

## 7.4 Modificar la contraseña de la mensajería vocal

- 
- *Mensajes de voz / Mensaje de voz nuevo / x Mensajes de voz nuevos*
- Introduzca su código personal.
- *Opciones pers. > Contraseña*
- Nuevo código (4 cifras).
- *Aplicar*
- 

Mientras no se haya inicializado su mensajería, el código personal es 0000.

El sistema rechazará un código personal débil:

- 4 dígitos idénticos (0000, 1111,...).
- Una secuencia sencilla de 4 dígitos (0123, 1234,...).



Asegúrese de que elige una contraseña segura que tenga al menos 4 dígitos. La lista de contraseñas débiles no incluye todas las posibilidades.

## 7.5 Ajustar el timbre

- Acceda a la página 'Menù'.
- *Configuració > Teléf. > Timbre*
- Escriba su contraseña y acepte.





### 7.5.1 Elija el tono

El teléfono de oficina compatible ofrece una selección de importantes melodías de timbre, que incluye 16 nuevas melodías de banda superancha.

- Seleccionar el tipo de llamada al que se desea asociar el tono.
  - *Llamada interna (Llam. int.)*
  - *Llamada externa (Llam. ext.)*
- Seleccionar la melodía deseada (32 melodías).
- 
-  Fin /  Para ajustar otras funciones de audio.



Entre todos los tonos, hay uno más alto que el resto y puede utilizarse para entornos ruidosos.

### 7.5.2 Ajustar el volumen del timbre



- *Nivel (Volumen)*
-   Seleccionar el volumen deseado (10 niveles).
-  Fin /  Para ajustar otras funciones de audio.

Entre todos los tonos, hay uno más alto que el resto y puede utilizarse para entornos ruidosos.



### 7.5.3 Activar/desactivar el modo silencioso

- *Más opciones*
  - *Modo silencio >>* Para activar.
  - *Modo silencio >>* Para desactivar.
-  Fin /  Para ajustar otras funciones de audio.



### 7.5.4 Activar/desactivar modo de reunión (timbre progresivo)

- *Más opciones*
  - *Timbre progresivo* >> Para activar.
  - *Timbre progresivo* >> Para desactivar.
-  Fin /  Para ajustar otras funciones de audio.

### 7.5.5 Activar/desactivar el modo de timbre discreto

- *Más opciones*
  - *Un pitido antes del timbre* /  *3 pitidos antes del timbre* >> Para activar.
  - *Un pitido antes del timbre* /  *3 pitidos antes del timbre* >> Para desactivar.
-  Fin /  Para ajustar otras funciones de audio.



### 7.5.6 Ajustar el volumen del timbre cuando se recibe una llamada

- Su teléfono suena.
-   Ajustar el volumen del timbre.

## 7.6 Ambientes de audio

Su teléfono de oficina ofrece 4 ambientes de audio para un uso más personalizado y agradable. Dependiendo del ambiente seleccionado, los graves o los agudos estarán más presentes o menos presentes, la gama de frecuencias utilizada será mayor o menor.



El ambiente de audio se puede cambiar cuando el teléfono de oficina está en estado de inactividad o durante una conversación (salvo si la conversación tiene lugar a través del concentrador de audio USB).

-  - O bien -  (pulsación prolongada). > *Audiohub* > *Acústica*
- Seleccione el ambiente deseado.
  - *Neutro*: sin filtro.
  - *Aumento de graves*: la sensación de graves se refuerza.
  - *Claridad*: los agudos están más presentes, el sonido es más claro.
  - *Red. graves y agudos*: la gama de frecuencias de audio se reduce (para usuarios sensibles a altas o bajas frecuencias).

El ambiente predeterminado es: *Neutro*.

## 7.7 Aux. auditivo

Si utiliza su teléfono con un dispositivo de escucha, debe instalar y activar el dispositivo de ayuda auditiva (HAC) para evitar molestias auditivas.

-  - O bien -  (pulsación prolongada). > *Audiohub* > *Aux. auditivo*
- Activar esta opción en caso de utilizar un auxiliar auditivo.

Se recomienda utilizar el siguiente ambiente en este caso: *Neutro*.

## 7.8 Ajustar el brillo del teléfono de oficina (8078s, 8068s, 8058s, 8028s Premium DeskPhone)

Ajuste el brillo de la pantalla, los LED, las teclas (adicionales) y la luz del logotipo de la carcasa trasera (opcional).

### 7.8.1 Ajuste automático del brillo



El teléfono puede ajustar automáticamente el brillo de la pantalla, el LED y el logotipo luminoso Ocupado de la carcasa trasera (si existe) según las condiciones de iluminación para mejorar la experiencia del usuario y ahorrar energía (sensor de luz ambiental).

: Este icono está solo disponible en el 8078s Premium DeskPhone.







#### Ajuste automático del brillo de la pantalla

-  - O bien -  (pulsación prolongada). > [Visualizar](#) > [Brillo automático](#)
- Activar o desactivar la función.







#### Ajuste automático del brillo del LED y del logotipo luminoso de Ocupado de la carcasa trasera (si existe)

-  - O bien -  (pulsación prolongada). > [Visualizar](#) > [Avanzada](#) > [Brillo LED autom.](#)
- Activar o desactivar la función.







### 7.8.2 Ajustar el brillo cuando se utiliza el teléfono

-  - O bien -  (pulsación prolongada). > [Visualizar](#) > [Brillo](#)
-   Aumentan o disminuyen el brillo.
- 
- 

### 7.8.3 Ajustar el brillo atenuado cuando no se utiliza el teléfono





-  - O bien -  (pulsación prolongada). > [Visualizar](#) > [Avanzada](#) > [Brillo bajo](#)
-   Aumentan o disminuyen el brillo.
- 
- 

### 7.8.4 Configurar el retraso antes de que se atenúe el brillo cuando no se utiliza el teléfono (protector de pantalla)

-  - O bien -  (pulsación prolongada). > [Visualizar](#) > [Protector](#)
-   Configurar el retraso temporal (4 horas por defecto).
- 
- 



: Este icono está solo disponible en el 8078s Premium DeskPhone.

## 7.9 Ajustar el contraste de pantalla (8028s, 8018, 8008G, 8008)



- Acceda a la página 'Menù'.
- *Configuració* > *Teléf.* > *Lumin*
-   Aumentar o reducir el contraste de la pantalla. Puede también utilizar las teclas de funciones específicas que aparecen en la pantalla.
- 
- 

## 7.10 Seleccionar la página de bienvenida

Esta función permite elegir la página que aparece de forma predeterminada en el teléfono.

- Acceda a la página 'Menù'.
- *Person* > *Teléf.* > *Pág.inicio*
- Escriba su contraseña y acepte.
- Seleccione la página predeterminada (Menú, Perso, Info., Última página vista...).
- 
- 

## 7.11 Selección del idioma

- Acceda a la página 'Menù'.
- *Configuració* > *Teléf.* > *Idioma*
- Escriba su contraseña y acepte.
- Seleccione el idioma que prefiera.
- 
- 

## 7.12 Programar teclas para funciones y números de llamadas (Pág. personal /Teclas f1 y f2 /Teclas adicionales)

**123<>abc**: Si su terminal no incluye un teclado magnético, utilice un teclado alfanumérico para introducir las letras. Utilice la tecla de teclado alfanumérico para cambiar de teclado numérico a alfabético. Cuando se activa el modo alfabético, el LED de la tecla correspondiente permanece encendido.

Según el teléfono de oficina, usted puede programar lo siguiente:

- Teclas programables de la página Perso.
- Teclas/teclas programables del módulo adicional.
- Teclas f1 y f2.
- Teclas programables con LED y papel.  
Dependiendo de la configuración del sistema, el comportamiento del LED puede variar. Para obtener más información, póngase en contacto con el instalador o con el administrador.

### Si la tecla todavía no se ha programado:

- Seleccione la tecla para el programa.
- Escriba su contraseña y acepte.
- Utilice uno de los siguientes:
  - *Marcac. abrev.* >> Para programar un número.
  - *Servicios* >> Para programar una función.

**Si la tecla ya se ha programado:**

- Utilizar uno de los siguientes:
  - 
  - Acceda a la página 'Menù' › [Configuració](#) › [Teléf.](#) › [Programar teclas](#) › [Prog. pág. peso](#).
- Seleccione la tecla para el programa.
- Escriba su contraseña y acepte.
- Utilice uno de los siguientes:
  - [Marcac. abrev.](#) ›› Para programar un número.
  - [Servicios](#) ›› Para programar una función.

**Para programar un número**

- [Marcac. abrev.](#)
- Introducir el número.
- [Aplicar](#)
- Para las teclas programables (página perso o complemento), introduzca el nombre de la tecla.
- [Aplicar](#)
- 



**Para programar una función**

- [Servicios](#) ›› Siga las instrucciones que se muestran en la pantalla.
- 

### 7.12.1 Otras posibilidades

- [Modificar](#) ›› Modificar el contenido de la entrada visualizada.
- [Borrar](#) ›› Borrar

## 7.13 Modificar una tecla programada

- Utilizar uno de los siguientes:
  - 
  - Acceda a la página 'Menù' › [Configuració](#) › [Teléf.](#) › [Programar teclas](#) › [Prog. pág. peso](#).
- Seleccione la tecla que desea modificar.
- Escriba su contraseña y acepte.
- [Modificar](#)
- 

## 7.14 Borrar una tecla programada

- Utilizar uno de los siguientes:
  - 
  - Acceda a la página 'Menù' › [Configuració](#) › [Teléf.](#) › [Programar teclas](#) › [Prog. pág. peso](#).
- Seleccionar la tecla a borrar
- Escriba su contraseña y acepte.
- [Eliminar \(Borrar\)](#)
- 

## 7.15 Programar un aviso de cita

Usted puede definir la hora de una rellamada temporal (una vez al día).

- Acceda a la página 'Menù'.
- [Cita \(Cita\)](#)
- Introducir la hora de cita.
- Marcar el número del destinatario de la cita.



El icono de cita programada se muestra en la página de bienvenida del teléfono que recibirá el aviso. A la hora programada su teléfono suena:



Si su teléfono se desvía a otro teléfono, la rellamada no sigue el desvío.

Para anular su cita:

- Acceda a la página 'Menù'.
- [Cita \(Cita\)](#) › [Borrar](#)



El icono 'Cita programada' desaparece de la página de bienvenida.

## 7.16 Llamar al puesto asociado

Es posible asociar el número de otro puesto a su número de puesto (Ver Modificar el número asociado). Para llamarlo:

- Acceda a la página 'Menù'.
- [Configuración](#) › [Mis servicios](#) › [Consulta \(Consulta\)](#) › [Servicios asociados](#) › [Llamada Asociado](#)

## 7.17 Desviar las llamadas al número asociado

Si ha definido previamente un número asociado, puede desviar sus llamadas a ese número.

- Acceda a la página 'Menù'.
- [Configuración](#) › [Mis servicios](#) › [Consulta \(Consulta\)](#) › [Servicios asociados](#)
- Utilizar uno de los siguientes:
  - [Desbordar hacia socio](#) ›› Para desviar cuando usted no responde.
  - [Desb. hacia socio x lín. ocup.](#) ›› Para desviar de forma inmediata cuando su línea comunica.
  - [Desb. x lín. ocup./no resp.](#) ›› Para desviar si usted no responde o si está ocupado.
  - [Desactivar desb. hacia socio](#) ›› Para anular la función de desvío al asociado.
- [Aplicar](#)

: También puede utilizar el servicio de desvío de llamadas para desviar sus llamadas al número asociado definido.

## 7.18 Modificar el número asociado

El número asociado puede ser un número de la extensión, de la mensajería vocal o del buscapersonas.

- Acceda a la página 'Menù'.
- [Configuració](#) › [Mis servicios](#) › [Asociado](#)
- Introduzca su contraseña.
- [Aplicar](#)
- [Modificar](#)
- Seleccione el nuevo número asociado.
  - Introducir el nuevo número asociado.
  - [Marcac. abrev.](#)

## 7.19 La configuración Tándem

Esta configuración le permite agrupar terminales en un único número de teléfono. Su terminal es por tanto el terminal principal, y el resto de los terminales, por lo general, un DECT, una extensión remota, un Deskphone o softphone, son terminales secundarios. Cada terminal tiene su propio número de directorio, pero el terminal del tándem es el del terminal principal. Cuando recibas una llamada, todos los terminales sonarán al mismo tiempo. Cuando responda uno de los terminales, los otros dejarán de sonar. Cuando todas las líneas del terminal principal estén ocupados, los terminales secundarios no sonarán. Un terminal secundario puede recibir una llamada de su propio número pero, en este caso, la función tándem ya no se incluirá. La mayoría de las funciones son comunes a todos los terminales, por ejemplo: desvío, recordatorio de reunión, los distintos mensajes, etc., mientras que otras son específicas de cada terminal, por ejemplo: directorio individual, rellamada al último número, fuera de servicio, bloqueo, etc. El modo tándem permite hasta 4 dispositivos secundarios.

Para obtener más información sobre esta configuración, póngase en contacto con la persona responsable de su instalación.

## 7.20 Crear, modificar o consultar la lista de interfonía (10 números máx.)

- Acceda a la página 'Menù'.
- [Configuració](#) › [Mis servicios](#) › [Interfonía](#)
- Introduzca su contraseña.
- Seleccionar una entrada.
- Seguir las instrucciones dadas en pantalla.

## 7.21 Instale un accesorio de clavija (auricular, manos libres, altavoz) (8078s, 8068s, 8058s, 8028s Premium DeskPhone)

Su teléfono incorpora un jack de 3,5 mm de 4 polos. Si su dispositivo es incompatible, puede utilizar un adaptador.

### 7.21.1 Instale el accesorio

De forma predeterminada, el conector jack de audio del teléfono se puede usar para conectar unos auriculares, un kit de manos libres o un altavoz. Para disfrutar de una calidad de sonido optimizada, se puede también instalar un auricular de banda ancha.



Al conectar el accesorio en la clavija, un mensaje emergente le preguntará por el tipo de accesorio:

- [Auricular](#)
- [Manos libres](#)
- [Altavoz](#)

Si hay otro auricular conectado (USB o Bluetooth®, en caso de estar disponibles), una ventana emergente le pedirá que seleccione el auricular que prefiere.

La barra de estado muestra un icono específico: .

Si es necesario, también puede seleccionar el tipo de accesorio en la configuración de audio:



-  - O bien -  (pulsación prolongada). [» Sonido](#)
- [Config. conector](#)
- [Auricular / Manos libres / Altavoz](#) [»](#) Seleccione el tipo de dispositivo conectado al jack.
- 

Su teléfono incorpora un jack de 3,5 mm de 4 polos. Si su dispositivo es incompatible, puede utilizar un adaptador.

: Este icono está solo disponible en el 8078s Premium DeskPhone.



### 7.21.2 Active el timbre en el dispositivo

Cuando reciba una llamada entrante, puede configurar su teléfono de oficina para que le avise de la llamada entrante directamente en el dispositivo conectado. En estado de inactividad, puede escuchar el timbre en el dispositivo conectado (auriculares, por ejemplo) además del timbre del teléfono. Si está en conversación, el teléfono le avisa de la llamada entrante mediante una señal en el dispositivo conectado (la señal depende de la configuración del sistema y puede ser un pitido o tres pitidos, por ejemplo).

-  - O bien -  (pulsación prolongada). [» AudioHub](#)
- [Clavija](#) [» EHS](#)
- [Tono llamada conect](#): seleccione esta opción para que se le avise de una llamada entrante en el dispositivo conectado.

### 7.21.3 Utilice un dispositivo compatible con móvil Android



Si conecta un auricular compatible con un dispositivo Android, debe ajustar el comportamiento del teléfono para utilizar el botón de colgar/descolgar del dispositivo conectado:

-  - O bien -  (pulsación prolongada). [» AudioHub](#)
- [Clavija](#) [» EHS](#)
- [Android](#): seleccione esta opción para utilizar un auricular compatible con Android.

El teléfono no es compatible con otros botones distintos del botón de colgar/descolgar del dispositivo Android compatible.

### 7.21.4 Utilice un auricular DECT inalámbrico conectado al conector hembra

Algunos auriculares DECT optimizan la batería pausando la radio DECT cuando el teléfono no está en comunicación. En este caso, el teléfono tiene que dar la información al auricular a través del conector hembra. Debe configurar el conector hembra como se indica a continuación:

-  - O bien -  (pulsación prolongada). [» AudioHub](#)
- [Clavija](#) [» EHS](#)
- [Solo conector ACOM](#): seleccione esta opción para utilizar un auricular DECT inalámbrico.

## 7.22 Instalar un accesorio USB (Auricular, Manos libres, Altavoz)

- Conecte el accesorio al conector USB.
- Cuando conecte el accesorio en el puerto USB, se detectará automáticamente. Si tienen conectado otro accesorio con la misma función (USB o Bluetooth®, en caso de estar disponibles), una ventana emergente le pedirá que seleccione el accesorio que prefiere para esta función.

Si usa un auricular Bluetooth® dotado de una llave de protección USB Bluetooth®, puede conectar el auricular al conector USB. El uso y la conectabilidad dependen del proveedor del auricular.

: Este icono está solo disponible en el 8078s Premium DeskPhone.

## 7.23 Instalar un auricular RJ9 (8008G/8008 DeskPhone)



Puede conectar un auricular con cable a su teléfono utilizando el conector RJ9 situado detrás del teléfono. Su auricular debe ser compatible con el conector o tendrá que utilizar un adaptador. Algunos auriculares USB o jack se pueden conectar a un adaptador RJ9. Consultar la lista de accesorios para auriculares compatibles: Lista de accesorios.





## 7.24 Gestionar dispositivos conectados

: Este icono está solo disponible en el 8078s Premium DeskPhone.



### 7.24.1 Lista de dispositivos conectados

-  - O bien -  (pulsación prolongada). [▶ AudioHub](#)
- [Dispositivos](#)
- Se muestra la lista de dispositivos conectados. Puede encontrar información sobre el conector:

-  : USB.
-  : Clavija.
-  : Manos libres.
-  : Teléfono.



Si hay dos dispositivos conectados al teléfono de oficina y tienen la misma función, aparecen dos iconos en la misma línea. El icono oscuro es el dispositivo predeterminado.

Por ejemplo, en el siguiente ejemplo, aparecen conectados un auricular USB y un auricular con clavija. El auricular predeterminado es el que está conectado al conector hembra.



### 7.24.2 Dispositivo por defecto

Si tiene conectado el mismo tipo de accesorio en diferentes conectores (por ejemplo, un auricular en un conector Jack, unos auriculares en un conector USB y un auricular Bluetooth®), se mostrará una lista de conectores utilizados para cada tipo de accesorio. Puede seleccionar el accesorio que prefiera usar por defecto.

-  - O bien -  (pulsación prolongada). [▶ AudioHub](#)
- [Dispositivos](#)
- Se muestra la lista de dispositivos conectados.
- Seleccione el dispositivo con más de un icono de conector.
- Seleccione el accesorio que prefiera
- 

### 7.25 Instalar y utilizar un teléfono inalámbrico ALE Bluetooth®

Esta función solo está disponible con teléfonos Bluetooth® compatibles. ALE International proporciona dos teléfonos Bluetooth®.

Consulte el siguiente capítulo dependiendo del teléfono que tenga usted (botones grises o de colores):

- ALE Wideband Bluetooth® Handset.
- ALE Bluetooth® Handset.

### 7.26 Instalación de unos cascos Bluetooth® Wireless Technology (sintonización)



Esta función solo está disponible con teléfonos Bluetooth® compatibles. Si no es el caso, el menú correspondiente no aparece o se muestra desactivado.

ALE International puede proporcionar auriculares Bluetooth® multipunto.

Estos auriculares pueden estar sincronizados al mismo tiempo con su teléfono móvil y otros dispositivos de comunicación. Por ejemplo, puede utilizar el auricular sincronizado a su móvil y al acceder a su oficina el auricular se sincroniza automáticamente también con el teléfono de la oficina.

Por lo tanto puede responder a una llamada utilizando su auricular Bluetooth® o el teléfono de la oficina.

Antes de utilizar los cascos Bluetooth® debe sintonizarlos con el teléfono. Antes de sintonizarlos, los cascos deben estar en modo detectable\*.

- Utilice uno de los siguientes:
  - 
  -  (pulsación prolongada). [▶ Bluetooth](#)
- [Buscar dispositivos](#)

» Buscando equipo Bluetooth®. Espere a que se muestre el tipo y la dirección del equipo detectado

- Seleccione el equipo que corresponda.
- [Añadir](#)
- Introducir el código PIN de los cascos\*.
- [Confirme](#) » En la pantalla del teléfono aparece primero el mensaje de aceptación y luego el icono de los cascos.

\*Consultar la documentación de usuario de los cascos.

: Este icono está solo disponible en el 8078s Premium DeskPhone.



## 7.27 Utilización de unos cascos Bluetooth® Wireless Technology

Esta función solo está disponible con teléfonos Bluetooth® compatibles. Si no es el caso, el menú correspondiente no aparece o se muestra desactivado.

Consultar la documentación de usuario de los cascos.

## 7.28 Mostrar todos los dispositivos Bluetooth® sincronizados

Esta función solo está disponible con teléfonos Bluetooth® compatibles. Si no es el caso, el menú correspondiente no aparece o se muestra desactivado.



- Utilice uno de los siguientes:
  - 
  -  (pulsación prolongada). [▶ Bluetooth](#)
- [Dispositivos](#)

▶ Aparecen los distintos dispositivos sincronizados.

: Este icono está solo disponible en el 8078s Premium DeskPhone.

## 7.29 Mejore la calidad de audio Bluetooth® en un entorno de alta densidad Wi-Fi



Si una red Wi-Fi interfiere en la señal Bluetooth®, puede activar la siguiente opción para mejorar la calidad de audio cuando Bluetooth®:

- Utilice uno de los siguientes:
  - 
  -  (pulsación prolongada). [▶ Bluetooth](#)
- [Reducción de ruido: marcar esta opción.](#)

Tenga en cuenta que la autonomía del dispositivo Bluetooth® disminuirá si la opción está habilitada.

## 7.30 Eliminar un accesorio Bluetooth® (auricular, teléfono, etc.)

Esta función solo está disponible con teléfonos Bluetooth® compatibles. Si no es el caso, el menú correspondiente no aparece o se muestra desactivado.

- Utilice uno de los siguientes:
  - 
  -  (pulsación prolongada). [▶ Bluetooth](#)
- [Dispositivos](#)

▶▶ Aparecen los distintos dispositivos sincronizados.

- Seleccione el dispositivo que se va a suprimir.
- [Eliminar](#)
- 

▶ Mensaje aceptando la supresión del dispositivo.

: Este icono está solo disponible en el 8078s Premium DeskPhone.

# 8 Cómo contactar con su administrador (Asistencia técnica)

Es posible que pueda necesitar ponerse en contacto con su administrador.

Antes de ponerse en contacto con el administrador, asegurarse de tener a mano la información correspondiente a los códigos de su teléfono y a la versión de software.

## 8.1.1 Código técnico / Código de fecha

Los códigos se encuentran bajo la carcasa trasera del teléfono. Esta etiqueta es un ejemplo y no representa la colocada en su teléfono.

<b>1</b>	Código técnico.
<b>2</b>	Código de fecha.



## 8.1.2 Versión de software

Para visualizar la versión de software del teléfono debe seguirse la ruta siguiente:

- Utilice uno de los siguientes:
  -  (pulsación prolongada). > *Acerca de* > *Software*
  - Acceda a la página 'Menù' > *Configuració* > *Optió* > *Versió*

## 8.2 Modelo de hardware

El modelo de hardware se puede ver en el teléfono:

-  (pulsación prolongada). > *Acerca de* > *Hardware* (Si está disponible en su teléfono).

### 8.3 Prueba automática del terminal

La prueba automática del teléfono es una prueba de hardware rápida del sonido, la pantalla y los LED. Permite al usuario realizar las primeras pruebas directamente desde el escritorio.

- El teléfono está encendido y conectado.
- Acceda a la página 'Menù'.
- [Configuració](#) › [Opción](#) › [Prueba tfno](#)
- La prueba automática ha comenzado.
-  Para parar la prueba automática.

### 8.4 Acceder a la configuración de administrador

Su administrador puede acceder a la configuración del teléfono. Dependiendo de la configuración del sistema, se solicita una contraseña de administrador para acceder a este menú.

- Encienda el teléfono de oficina conectándolo a la red (y conecte la clavija de alimentación si se utiliza un adaptador de alimentación externo).
- Cuando su teléfono de sobremesa muestre el 'paso 2' al iniciarse, pulse las teclas '\*' y '#' sucesivamente hasta que se muestre el menú.
- Esta sección permite que el administrador configure o consulte lo siguiente:
  - IP parameters: [IP Parameters](#) › [IP Status](#)
  - Opción DHCP: [IP Parameters](#) › [IP Config](#)
  - Memoria del teléfono: [IP Parameters](#) › [Memories](#)
  - Red utilizada (cableada o inalámbrica): [Network](#)
  - Configuración de red cableada: [Network](#) › [Wired network](#)
  - Configuración de red inalámbrica: [Network](#) › [Wireless network](#)
  - Configuración de VPN: [VPN](#)
  - Seguridad: [Security](#)
  - Información de software (versión, modo ejecución): [Software infos](#)
  - Información de hardware (MAC, CPU): [Hardware infos](#)
  - Activación de baliza: [Hardware infos](#) › [Bluetooth info](#) › [Beacon: Enable Beacon](#)
  - Modo actualización de software: [Software infos](#) › [Upgrade](#)
    - [Enable software upgrade](#): actualización a través de la red (sistema).
    - [Upgrade from USB now](#): utilice una llave USB para actualizar el software cuando reinicie el teléfono de oficina.
  - Parámetros predeterminados de la red (restablezca la configuración): [Network](#) › [Set default](#)
  - Configuración original: [Reset to Defaults](#)

## 9 ACD: Puesto de agente / Terminal de supervisor

### 9.1 Puesto de agente

El centro de llamadas permite distribuir de forma óptima las llamadas entre los agentes, en función de la disponibilidad y competencias de cada uno.

### 9.2 Iniciar una sesión de agente (LogOn) – Puesto de agente

- Acceda a la página 'Menù'.
- *Inicio sesión*
- Introducir el número de identificador.
- Entrar su código personal.

#### 9.2.1 Para un agente con capacidad de decisión

- Utilizar uno de los siguientes:
  - Introducir el número del grupo de tratamiento.
  - *Lista* >> Seleccionar el grupo de tratamiento en una lista.

### 9.3 Pantalla de bienvenida de la aplicación ACD – Puesto de agente

Una vez abierta la sesión ACD, el agente tiene acceso a las funciones dedicadas a la aplicación ACD.

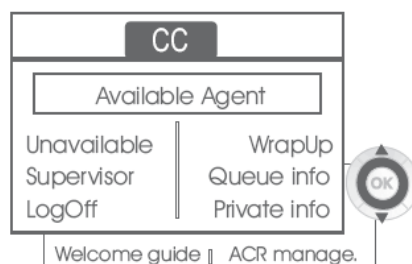

- *Retirada*  
Esta función permite al agente estar 'desconectado' de la aplicación ACD. La función 'desconexión' se activa por defecto cuando el supervisor o el propio agente inicia una sesión de agente (configuración del sistema). El agente cambia el estado 'desconectado' pulsando la tecla de la pantalla asociada a la función.
- *Resumen*  
Tras cada llamada ACD, el agente pasa automáticamente al modo Resumen. Mientras permanece en este modo, el agente no recibe llamadas ACD y puede llevar a cabo las tareas relacionadas con una llamada. Puede poner fin a este modo pulsando la tecla de la pantalla asociada a la función Resumen o esperar al final de la temporización (configuración del sistema).
- *Supervisor*  
Cuando el agente está en pausa, en espera de llamadas o en modo Resumen, puede llamar directamente a su supervisor pulsando esta tecla.
- *Info. cola*  
Al pulsar esta tecla, el agente accede a información sobre la cola de espera (número de llamadas en espera, tiempo de espera máximo o medio, número de agentes libres, ocupados o desconectados).
- *Datos person.*  
Al pulsar esta tecla, el agente obtiene información sobre la configuración de su puesto (estado del desvío, presencia de nuevos mensajes, puesto asociado, nombre y número del puesto, etc.).

- **Guía bienvenida**  
Esta tecla permite al agente configurar los mensajes de bienvenida, la grabación, la activación/desactivación, la carga o la escucha de un mensaje de bienvenida. El acceso a la configuración de los mensajes de bienvenida requiere la introducción del número de identificador del agente y de una contraseña.
- **Gestión ACR.**  
El agente puede condicionar la distribución de llamadas ACD asignándose o no dominios de competencias. La asignación o la supresión de los dominios de competencia se puede realizar de forma individual o global.
- **Ayuda**  
Durante una comunicación, el agente puede emitir una petición de asistencia a los supervisores. La petición puede ser aceptada por un supervisor o, en caso de ausencia, indisponibilidad o rechazo, declinada.

## 9.4 Cerrar una sesión de agente (LogOff)

- **Cierre de sesión**
- Entrar su código personal.
- **Aplicar** >> La sesión se cierra.

## 9.5 Terminal de supervisor

El supervisor es un agente al que se le asignan derechos adicionales. Principalmente, puede ayudar a los agentes, supervisar su actividad, realizar una intrusión de llamada o ponerse en escucha discreta.

Un supervisor también puede desempeñar la función de agente desde el mismo terminal.

## 9.6 Iniciar una sesión de supervisor (LogOn)

- Acceda a la página 'Menù'.
- **Inicio sesión**
- Introducir el número de identificador.
- Entrar su código personal.

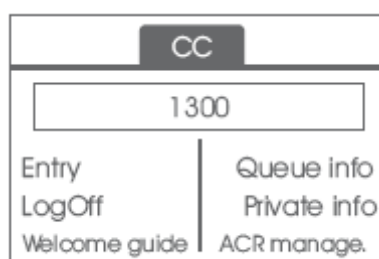

## 9.7 Grupo de tratamiento- Entrada/salida de un supervisor

- **Conexión**
- Utilizar uno de los siguientes:
  - Introducir el número del grupo de tratamiento.
  - **Lista** >> Seleccionar el grupo de tratamiento en una lista.

## 9.8 Supervisión o aceptación de una petición de asistencia

El supervisor tiene acceso a las funciones de supervisión, bien aceptando una petición de asistencia de un agente, bien pulsando la tecla de función 'Help' de la página 'Perso'.

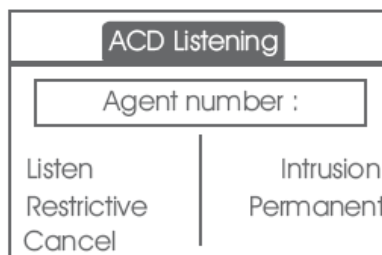

- *Escuchar*  
Al pulsar esta tecla, el supervisor inicia un procedimiento de escucha discreta. El supervisor puede escuchar la conversación entre un agente y su interlocutor, pero no puede intervenir en ella.
- *Inclusión*  
Esta tecla permite al supervisor entrar a participar en una comunicación. La entrada se indica al agente y a su interlocutor mediante un bip sonoro y el supervisor puede intervenir en todo momento en la conversación. Se el agente cuelga o si el supervisor pulsa la tecla 'Help', la comunicación se limita al supervisor y al interlocutor.
- *Restrictivo*  
El agente está en comunicación con un interlocutor. Esta función permite al supervisor conversar únicamente con el agente sin avisar al interlocutor de su entrada en la comunicación (restrictiva).
- *Permanente*  
El supervisor puede ver en su pantalla los estados dinámicos (fuera de servicio, llamadas ACD, llamadas privadas, Resumen, pausa, etc.) y las estadísticas (desconectado, disponible, cierre de sesión, etc.) de un agente en tiempo real.
- *Cancelar*  
Al pulsar esta tecla, se rechaza la petición de asistencia de un agente.

## 9.9 Cerrar una sesión de supervisor (LogOff)

- *Cierre de sesión*
- Entrar su código personal.
- *Aplicar* >> La sesión se cierra.

# 10 Utilizar el teléfono en supervivencia SIP (modo 'seguro')

Para obtener más información, póngase en contacto con el instalador o con el administrador.



Las teclas de funciones preprogramadas se encuentran desactivadas en el modo SIP.

**123<>abc**: Si su terminal no incluye un teclado magnético, utilice un teclado alfanumérico para introducir las letras. Utilice la tecla de teclado alfanumérico para cambiar de teclado numérico a alfabético. Cuando se activa el modo alfabético, el LED de la tecla correspondiente permanece encendido.

## 10.1 Realización de una llamada

### 10.1.1 Descuelgue el teléfono

Utilizar uno de los siguientes:

- Descolgar **>** Introducir el número del destinatario.
-  Manos libres **>** Marcar que el número de destino.
-  Tecla de llamada **>** Marcar que el número de destino.



**>>** Escucha un tono.

### 10.1.2 Llamar mediante marcación del número interno de su interlocutor

Utilizar uno de los siguientes:

- Marcar directamente el número de su llamada.
- Descuelgue el teléfono **>** Marcar que el número de destino **>** *Llamar*

### 10.1.3 Llame con la URI del interlocutor



- Descuelgue el teléfono.
- *Marcar URI*
- 
- Indique la URI del interlocutor.
-  / *Llamar*

En el modo SIP, cada teléfono se identifica mediante una cadena de caracteres denominada URI. Dentro de la empresa, la URI del interlocutor normalmente se corresponde con su número de teléfono.

## 10.2 Llamar a través del directorio personal

- Utilizar uno de los siguientes:
  - *Directorio*
  - Descuelgue el teléfono **>** *Desde directorio*
- Seleccione al interlocutor de la lista.
- *Llamar*

## 10.3 Rellamada al último número marcado

-  /  Tecla de rellamada (pulsación breve). **»»** Rellamada del último número.

## 10.4 Recepción de una llamada

### 10.4.1 Detener el timbre

Utilizar uno de los siguientes:

-  Pulsar esta tecla una vez.
- *Silencio*





### 10.4.2 Rechazar la llamada mostrada

Utilizar uno de los siguientes:



-  Pulsar esta tecla dos veces.
- *Rechazar llam.*

### 10.4.3 Contestar a la llamada

Utilizar uno de los siguientes:



- Descolgar.
-  Manos libres.
- *Atender llamada*
-  /  Seleccionar la tecla 'llamada entrante'.
-  Tecla de llamada.

## 10.5 Realización de una segunda llamada durante una conversación

- Durante una conversación.
- Utilizar uno de los siguientes:
  - *2.llam »»* Se pone en espera el primer interlocutor.
  -  Tecla de línea libre.
- Utilizar uno de los siguientes:
  - Número del segundo contacto.
  - *Marcar URI »»* Llame con la URI del interlocutor.
  - *Desde directorio »»* Llamada desde la agenda personal.
  -  /  Rellamada al último número marcado.



En el modo SIP, cada teléfono se identifica mediante una cadena de caracteres denominada URI. Dentro de la empresa, la URI del interlocutor normalmente se corresponde con su número de teléfono.

### 10.5.1 Para cancelar la segunda llamada y recuperar la primera



- Se encuentra en conversación con el segundo interlocutor y el primero está en espera.
- Utilizar uno de los siguientes:
  - *Fin consulta*
  -  Colgar
- Utilizar uno de los siguientes:
  -  Tecla de línea con luz parpadeante
  - *Recuperar*

»» Está en línea con su primer contacto

### 10.6 Respuesta a una segunda llamada durante una conversación

- Durante una conversación, otra persona está intentando llamarle. »» Nombre o nº de la persona que llama visible 3 segundos.
- Utilice uno de los métodos siguientes para responder a la llamada mostrada.
  -  Tecla de llamada cuyo icono parpadea.
  -  Tecla de línea con luz parpadeante.
  - *Atender llamada*
- Se pone en espera el primer interlocutor.

Para regresar a su primera llamada y poner fin a la conversación en curso

- Utilizar uno de los siguientes:
  - *Fin consulta*
  -  Colgar.
- Utilizar uno de los siguientes:
  -  Tecla de línea con luz parpadeante.
  - *Recuperar*



»» Está en línea con su primer contacto

### 10.7 Poner de una llamada en espera (espera)

Durante una conversación, desea poner la llamada en espera para recuperarla más tarde en el mismo teléfono.

- Durante una conversación.
- *En espera* »» Su interlocutor está en espera .

Recuperar la llamada en espera:

- Utilizar uno de los siguientes:
  -  Tecla de línea con luz parpadeante.
  - *Recuperar*
  -  Tecla de llamada cuyo icono parpadea.

## 10.8 Pasar de un interlocutor a otro



Está en comunicación, un segundo interlocutor está en espera.

- Seleccione el contacto en espera () » Se encuentra en conversación con el segundo interlocutor y el primero está en espera.

## 10.9 Transferir una llamada

- Se encuentra en comunicación con un primer interlocutor.
  - Llamar a un segundo interlocutor » Se pone en espera el primer interlocutor.
  - *Transferir a* » Los dos interlocutores están conectados.
- Está en comunicación con dos interlocutores.
  - *Transf* » Los dos interlocutores están conectados.
- Se encuentra en comunicación con un primer interlocutor. Un segundo interlocutor está en espera. Desea transferir la llamada en curso a un tercer interlocutor.
  - *Transferir a 3º*
  - Llame al interlocutor de la transferencia.
  - *Transferir a* » Los dos interlocutores están conectados.

Recuperar la llamada en espera:

- Utilizar uno de los siguientes:
  -  Tecla de línea con luz parpadeante.
  - *Recuperar*
  -  Tecla de llamada cuyo icono parpadea.

## 10.10 Conversar simultáneamente con 2 interlocutores internos y/o externos (conferencia)

- Está en comunicación, un segundo interlocutor está en espera.
- *Conf* » Está en conferencia.

### 10.10.1 Colgar a todos los interlocutores (Si la conferencia está activa)





- Utilizar uno de los siguientes:
  -  Colgar.
  - *Fin conferencia*

### 10.10.2 Si al término de la conferencia, desea dejar a sus dos interlocutores en comunicación:

- *Transf*
-  Colgar.

## 10.11 Evitar ser escuchado por su interlocutor (secreto)

Puede oír al interlocutor, pero él/ella no le oirá a usted:

- Durante una conversación.
-  Desactivar el micrófono » La tecla se enciende .
-  Reanudar la conversación » La tecla ya no se ilumina .

## 10.12 Ajustar volumen de audio

Para ajustar el volumen del altavoz, teléfono o auriculares durante una llamada:

-   Ajustar volumen de audio.

## 10.13 Desvío de llamadas a otro número (desvío inmediato)

El número puede ser de su casa, su móvil o el teléfono del coche, del buzón de correo o de una extensión interna (operador, etc.).

- *Desvío* >> Muestre el estado de reenvío de su terminal.
- *Desvío inmediato*
- Llame al interlocutor del desvío.
- *Archivar* >> Valide el desvío.
- 

Usted puede continuar efectuando sus llamadas. Solamente el teléfono destinatario puede comunicarse con usted.

### 10.13.1 Modifique el reenvío

- *Desvío* >> Muestre el estado de reenvío de su terminal.
- *Desvío inmediato*
- Llame al interlocutor del desvío.
- *Archivar* >> Valide el desvío.
- 





### 10.13.2 Cancele el reenvío

- *Desvío* >> Muestre el estado de reenvío de su terminal.
- *Desactivar*
- 







## 10.14 Ajustar el timbre

- Acceda a la página 'Menù'.
- *Configuració* > *Teléf.* > *Timbre*





### 10.14.1 Elija el tono

- *Melodía*
- Seleccionar la melodía deseada (16 tonos).
- 
-  >> Fin.
-  /  >> Para ajustar otras funciones de audio.





### 10.14.2 Ajustar el volumen del timbre

- *Nivel*
-   Seleccionar el volumen deseado (12 niveles).
- 
-  >> Fin.
-  /  >> Para ajustar otras funciones de audio.



### 10.14.3 Activar/desactivar el modo silencioso / Activar/desactivar modo de reunión (timbre progresivo)

- *Más opciones*
  - *Timbre normal*
  - *Modo silencio*
- *Timbre progresivo*
- 
-  >> Fin.
-  /  >> Para ajustar otras funciones de audio

### 10.14.4 Activar/desactivar el modo de timbre discreto

- *Bip*
- *Un pitido antes del timbre*
- *3 pitidos antes del timbre*
- *Timbre sin pitido*
- 
-  Fin.
-  /  Para ajustar otras funciones de audio.

### 10.14.5 Ajustar el volumen del timbre cuando se recibe una llamada

- Su teléfono suena.
-   Ajustar el volumen del timbre.

## 10.15 Selección del idioma

- Acceda a la página 'Menù'.
- *Configuració > Teléf. > Idioma*
- Seleccione el idioma que prefiera.
- 

## 10.16 Envío de señales DTMF

Durante una conversación, en ocasiones usted debe emitir códigos en multifrecuencia, por ejemplo dentro del marco de un servidor vocal, de una operadora automática o para consultar el contestador.

De forma predeterminada, durante una comunicación, su teléfono en modo SIP se configura para el envío de códigos en frecuencia de voz introduzca estos códigos directamente empleando las teclas del teléfono.

Para obtener más información sobre esta configuración, póngase en contacto con la persona responsable de su instalación.

# 11 Accesorios

Los accesorios compatibles con ALE están diseñados para funcionar sin problemas en la mayoría/totalidad de nuestros clientes (teléfonos físicos, softphones). La lista de accesorios que aparece en este documento no es vinculante y puede modificarse sin previo aviso.

## 11.1 Lista de accesorios

### 11.1.1 Auricular con cable y jack de 3,5 mm de 4 polos (Catálogo de ALE)

- Corded Binaural Wideband Headset 3GV28048AD (Plantronics HW520N)\*. Quick Disconnect (QD) - Cable jack de 3,5 mm, 4 clavijas y 3 clavijas
- Corded Monaural Wideband Headset 3GV28047AD (Plantronics HW510N)\*. Quick Disconnect (QD) - Cable jack de 3,5 mm, 4 clavijas y 3 clavijas



\*Compatible con 8008/8008G DeskPhone con adaptador RJ9: QD RJ9 adaptater 3GV28177AA.

\*\*Compatible con 8008/8008G DeskPhone con adaptador RJ9 (Sennheiser CSTD 01).

Se recomienda actualizar el dispositivo con la última versión del firmware y configurarlo en modo 'predeterminado'.

### 11.1.2 Auriculares USB:

- Corded Monaural USB A 3MK08011AA (Alcatel-Lucent Enterprise AH 21 U).
- Corded Binaural USB A 3MK08012AA (Alcatel-Lucent Enterprise AH 22 U).
- Corded Binaural USB A 3MK08014AA (Alcatel-Lucent Enterprise AH 22 M).



### 11.1.3 Auriculares Bluetooth®

Su teléfono ofrece audio de banda ancha en auriculares Bluetooth® compatibles (véase el capítulo siguiente: Otros auriculares).

### 11.1.4 Adaptador

- QD RJ9 adapter 3GV28177AA (Caja de 10 - Plantronics).
- 80XX JACK 4-3 POLE CABLE (Caja de 10) 3MG08018AA.
- 80x8S SATA-RJ11 CABLE (Caja de 10) 3MG08019AA.
- USB C to USB-A CABLE (Caja de 10) 3MG08020AA.

### 11.1.5 Interfaz EHS

- Módulo de interfaz de timbre externo USB 3GV28184AA (USB Interface module 2 relays).
- Módulo de interfaz de timbre externo 3GV28050AA (MWS) - retirada progresiva.

### 11.1.6 Llave USB de protección

- Dongle USB OmniAccess Stellar BLE (Caja de 10) OAL\_PT\_USB\_10.

### 11.1.7 Otros auriculares

Los auriculares compatibles están validados por el Programa de socios desarrolladores y de soluciones (DSPP) (Consulte el capítulo: Developer and Solution Partner Program (DSPP)).

## 11.2 Módulo de interfaz de timbre externo USB (USB Interface module 2 relays 3GV28184AA)

	8078s BT	8078s	8068s BT	8068s	8058s	8028s	8018	8008 8008G
El accesorio es compatible con estos terminales	●	●	●	●	●	●	●	

El módulo de interfaz de timbre externo USB permite gestionar un sistema externo (un tono o una luz) dependiendo de la cadencia o el estado de comunicación del terminal telefónico conectado a la línea de teléfono. No se necesita ninguna configuración de sistema para instalar el módulo.

El módulo con dos relés de interfaz USB permite la conexión directa con 1 o 2 timbres externos en el conector USB del teléfono fijo:

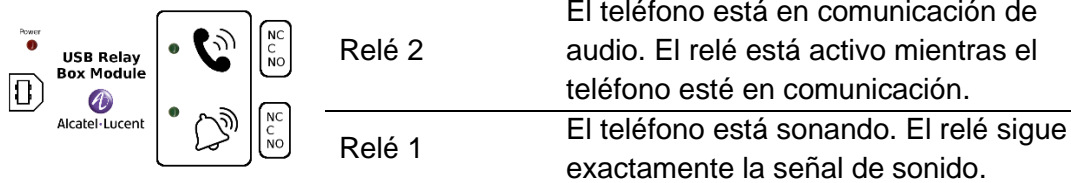

### Lista de material suministrado

- Módulo de interfaz de timbre externo USB.
- Un cable USB de 1,5 m (4,9 pies) USB tipo A - USB tipo B.

### 11.2.1 Instalación

**ADVERTENCIA:** el módulo debe estar cerrado antes de usarse. Ninguna configuración requiere que el módulo esté abierto.

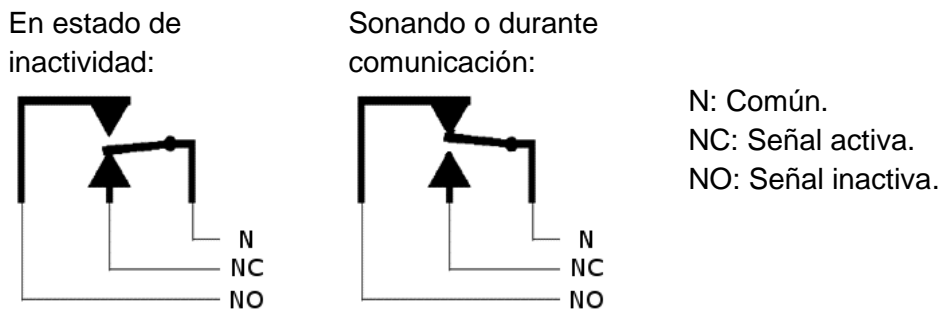

### Diagrama de uso habitual:

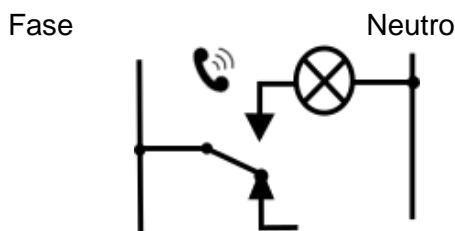

El indicador luminoso se enciende cuando el teléfono está en comunicación.

La capacidad de desconexión es de 12V/24V CC 15A o 120V/220V CA en 10A.

## 11.2.2 Conectar el dispositivo





- Conectar el cable del USB tipo B incluido en el conector USB del módulo.
- Conectar el cable del USB tipo A incluido en el conector USB de su teléfono fijo. Consultar la descripción de los conectores de su teléfono.

### 11.3 Módulo de interfaz de timbre externo (MWS 3GV28050AA) - retirada progresiva

	8078s BT	8078s	8068s BT	8068s	8058s	8028s	8018	8008 8008G
El accesorio es compatible con estos terminales	●	●	●	●	●	●		

Debe utilizar un adaptador RJ11 a SATA para conectar su teléfono a este dispositivo. El adaptador RJ11 a SATA se vende por separado (3MG08019AA).

El módulo de interfaz de timbre externo permite gestionar un sistema externo (un tono o una luz) siguiendo la cadencia del terminal telefónico conectado a la línea. Con el interruptor de la placa electrónica podrá seleccionar entre 2 modos de uso.

-  Seguir la cadencia: el relé sigue exactamente la señal de sonido.
-  Modo espera: el relé se mantiene 0,7 segundos después de que se apague la señal de sonido. Elimina algunos tonos de llamada.

#### 11.3.1 Lista de material suministrado

- 1 módulo de interfaz de timbre externo.
- 3 circuitos para atornillar.
- 1 cable RJ11/RJ11 de 3 metros (10 pies).
- 1 cable de alimentación CC/CC Japón de 3 metros (10 pies).

Puede ser necesario un sistema de alimentación para el módulo cuando se utilice con un teléfono IP activado de forma remota (alimentación a través de Ethernet).

Use únicamente estas fuentes de alimentación (se venden por separado): 3MG27006xx

#### 11.3.2 Instalación

**ADVERTENCIA:** el módulo debe estar cerrado antes de usarse. Ninguna configuración requiere que el módulo esté abierto.

En estado de inactividad:

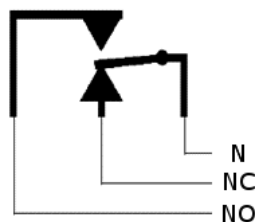

El teléfono está sonando:

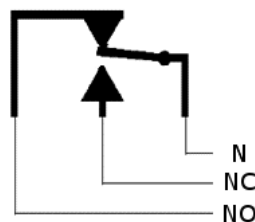



N: Común.  
 NC: Señal activa.  
 NO: Señal inactiva.



### 11.3.3 Conectar el dispositivo



#### Terminal conectado por IP y a una fuente de alimentación externa

1	Conectado a la toma de CC del teléfono de oficina con un cable CC Japón.	
2	Conectado a la fuente de alimentación del dispositivo.	
3	Conectado al conector SATA del teléfono de oficina con un cable RJ11 y un adaptador RJ11 a SATA. El adaptador RJ11 a SATA se vende por separado.	 SATA

#### Terminal conectado por IP y PoE

1	Conectado a la toma de CC del teléfono de oficina con un cable CC Japón.	
2	Conectado a la fuente de alimentación del dispositivo.	
3	Conectado al conector SATA del teléfono de oficina con un cable RJ11 y un adaptador RJ11 a SATA. El adaptador RJ11 a SATA se vende por separado.	 SATA

## 11.4 Kit de montaje a la pared

### 11.4.1 8068s, 8058s, 8028s Premium DeskPhone

1

1. Gire el pie metálico hasta que quede plano.
2. Retire las cubiertas de goma a ambos lados de la parte trasera de la carcasa del teléfono.

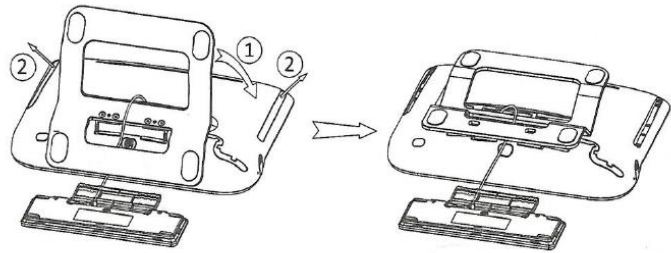

2

1. Haga dos agujeros en la pared (separación = 90 mm, diámetro = 6 mm).
2. Inserte los tacos en los agujeros de la pared (P/N: 1AD007550003).
3. Fije el soporte con dos tornillos y ajústelo (P/N: 1AD007460003 – Diámetro= 3,5 mm, Longitud= 25 mm). El soporte sirve de referencia y debe poderse quitar.

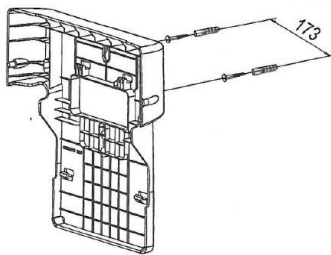

3

1. Coloque el soporte en el lado posterior del teléfono.
2. Deslícelo desde arriba y asegúrese de que los 4 ganchos sujetan el pie metálico.
3. Acoplar el teclado alfabético magnético al pie metálico.
4. Apriete las dos esquinas del miniteclado para fijarlo al soporte.

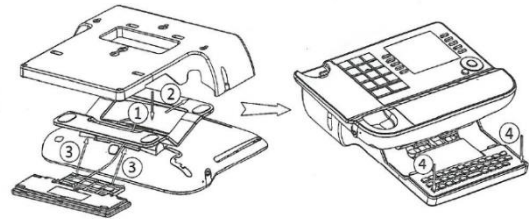

4

1. Fije el soporte con el teléfono mediante 2 tornillos (P/N: 1AD100020003 – Diámetro= 2,1 mm, Longitud= 14,5 mm).
2. Conecte los cables a través del agujero de la parte izquierda o derecha del soporte.

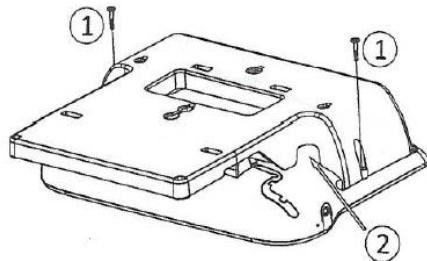

Para conectarse a Ethernet, utilice un cable RJ45 (P/N: 1AB045210162).

Para conectar la alimentación, utilice un cable de extensión (P/N: 1AB203010001).

5

1. Cuelgue el teléfono con el soporte en la pared.

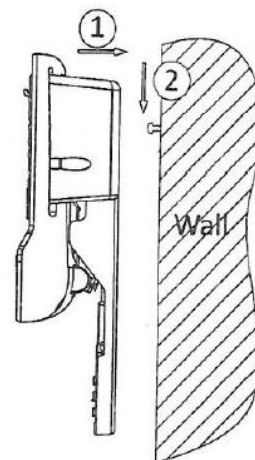

11.4.2 8018 DeskPhone

1

1. Haga dos agujeros en la pared (separación = 90 mm, diámetro = 6 mm).
2. Inserte los tacos en los agujeros de la pared (P/N: 1AD007550003).
3. Fije el soporte con dos tornillos y ajústelo (P/N: 1AD007460003 – Diámetro= 3,5 mm, Longitud= 25 mm). El soporte sirve de referencia y debe poderse quitar.

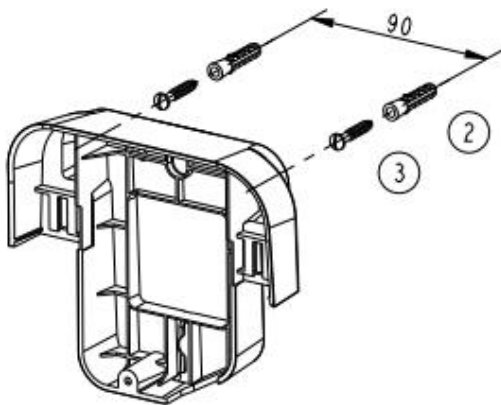

2

1. Coloque el soporte en el lado posterior del teléfono.
2. Deslícelo desde arriba y asegúrese de que las 2 pestañas quedan fijadas en la carcasa.

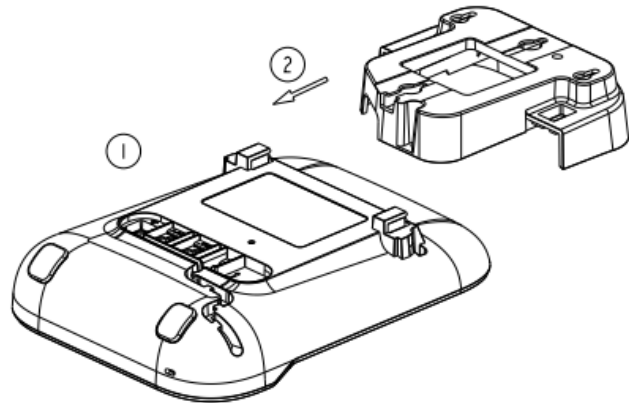

3

1. Fije el soporte al teléfono con un 1 tornillo (P/N: 1AD204430001 – Diámetro= 2,5 mm, Longitud= 8 mm).
2. Conecte los cables a través del agujero de la parte inferior del soporte.

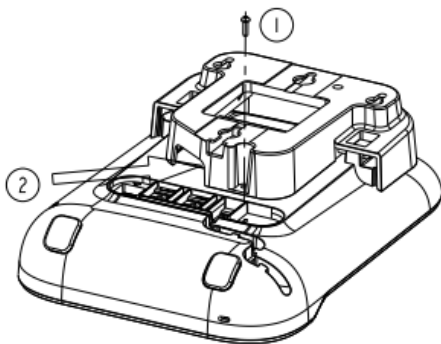

4

1. Cuelgue el teléfono con el soporte en la pared (P/N: 1AB045210162).

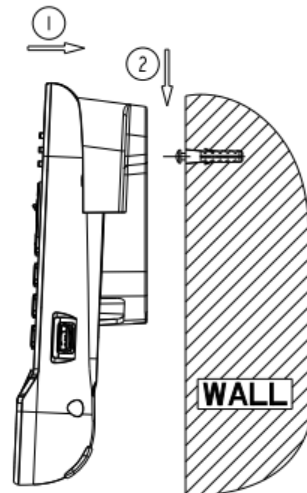

5

Para asegurarse de que el teléfono está bien colgado cuando este está conectado a la pared, coloque el clip en una configuración de pared (flechas hacia arriba), como se muestra en la siguiente ilustración: retire el gancho de su ubicación, dele la vuelta si es necesario y vuelva a colocarlo en su lugar.

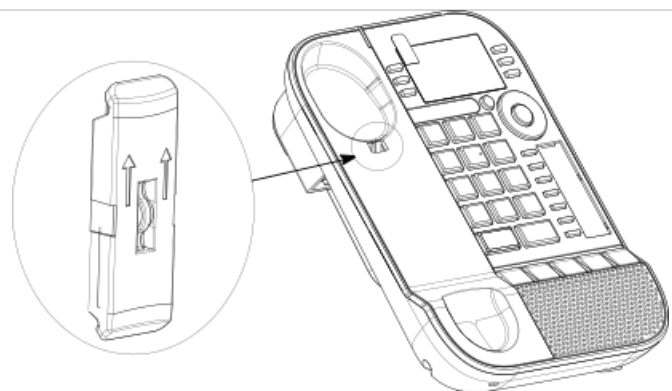

## 11.4.3 8008/8008G DeskPhone

## Instalación del kit de montaje mural

1

Fijar el kit de montaje mural en la pared usando los 4 tornillos y los anclajes de nylon incluidos. Se puede utilizar el soporte como referencia para marcar la posición. Retirarlo antes de taladrar los orificios.

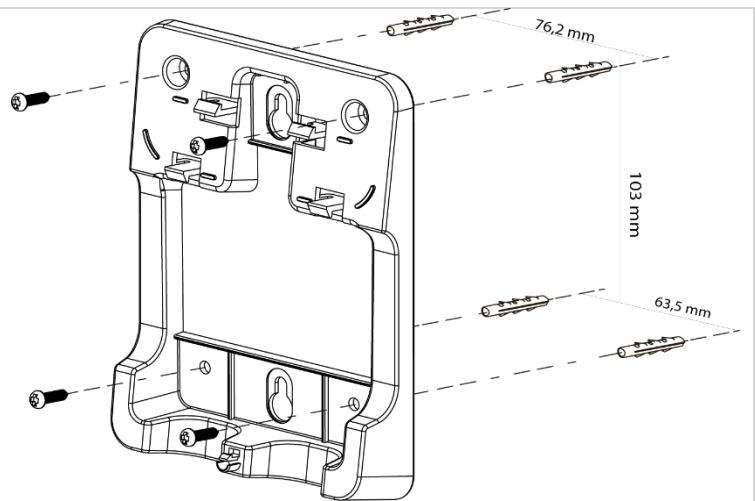

2

Montar el teléfono con el kit de montaje mural usando los 5 ganchos del soporte.

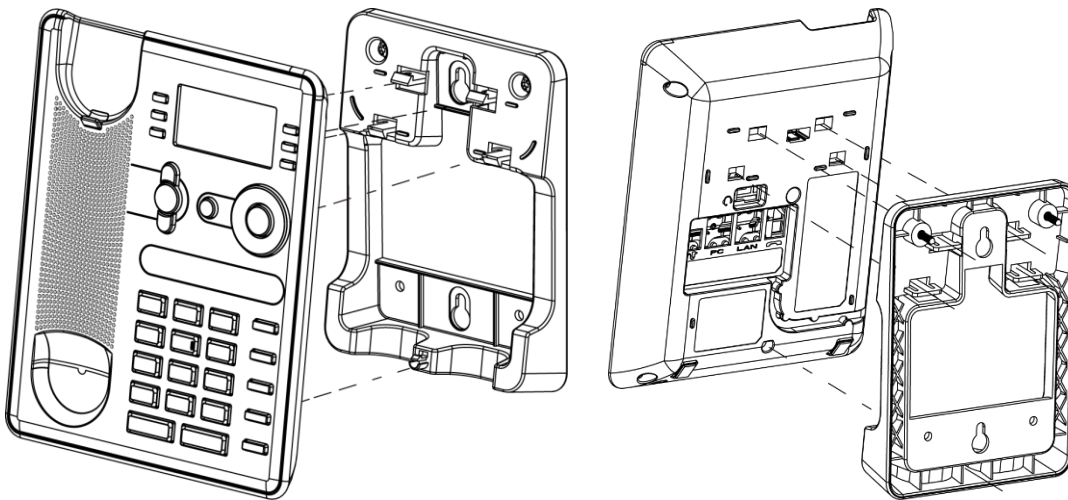

## Retirar el teléfono del soporte

1. Sujetar el soporte con una mano usando los dos agujeros de la parte inferior del kit de montaje mural.
2. Con la otra mano, retirar el teléfono del soporte tal y como se muestra en la imagen.

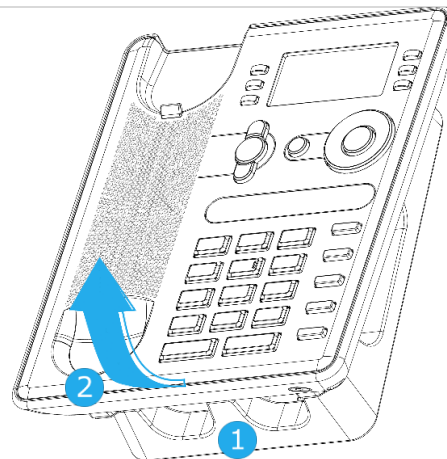

## 11.5 Conectar un auricular Jack de 3 polos

Su teléfono incorpora un jack de 3,5 mm de 4 polos. Si su auricular no es compatible (Jack de 3 polos), tendrá que usar adaptadores. Contacte con el fabricante de sus auriculares para encontrar el adaptador adecuado.

Utilizar el siguiente kit que contiene un adaptador jack de 3 clavijas a adaptador jack de 4 clavijas y un adaptador RJ11 a adaptador SATA:

- 80XX JACK 4-3 POLE CABLE (Caja de 10) 3MG08018AA
- 80x8S SATA-RJ11 CABLE (Caja de 10) 3MG08019AA

<b>1</b>	Adaptador Jack de 3 a 4 polos para conectar el Jack de los auriculares al teléfono para gestionar el sonido.
<b>2</b>	Adaptador RJ11 a SATA conectar el conector RJ11 de los auriculares al conector SATA y al teléfono para gestionar el timbre. Algunos fabricantes suministran el conector Sata. En este caso, el adaptador no resulta útil.
<b>3</b>	Adaptador EHS (depende del fabricante del accesorio).

Por ejemplo:

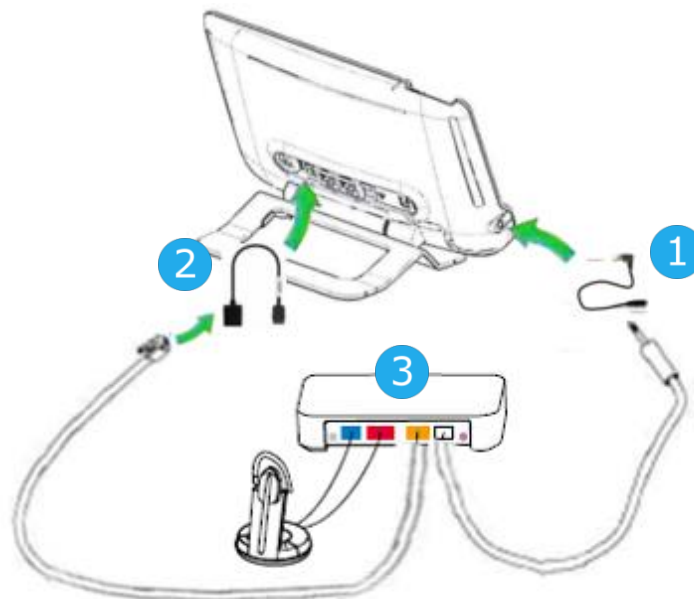

## 11.6 Developer and Solution Partner Program (DSPP)

La misión del DSPP es la de respaldar un amplio ecosistema de desarrolladores y socios a lo largo del ciclo de vida del teléfono fijo. En este contexto, se llevan a cabo pruebas de certificación entre aplicaciones o dispositivos de socios y plataformas de Alcatel-Lucent Enterprise. Certifica la correcta interconexión de las aplicaciones o dispositivos de socios.

Consulte la lista de auriculares disponibles: “List of certified 3rd parties Headsets for Hard phones and Soft phones”.

Los resultados de las pruebas de certificación para auriculares se pueden consultar a través de los enlaces que aparecen a continuación.

- IWR-0121: Sennheiser Headsets / Desk phones  
<https://www.al-enterprise.com/-/media/assets/internet/documents/sennheiser-headsets-terminals-iwr-0121-ed10-en.pdf>
- IWR-0018: Jabra Headsets for hardphones  
<https://www.al-enterprise.com/-/media/assets/internet/documents/iwr-0018-ed03-gn-jabra-headsets-amplifiers-omnipcxplatformsterminals.pdf>
- IWR-0164: Plantronics-Headsets-Amplifiers  
<https://www.al-enterprise.com/-/media/assets/internet/documents/plantronics-headsets-amplifiers-iwr-0164-ed04.pdf>

Se recomienda conectar el auricular a través del conector USB del teléfono de oficina y no utilizar el concentrador incluido si viene con el auricular.

# 12 Especificaciones técnicas

	<b>8078s BT</b>	<b>8078s</b>	<b>8068s BT</b>	<b>8068s</b>	<b>8058s</b>
Ancho	252 mm (9,92 in)	252 mm (9,92 in)	252 mm (9,92 in)	252 mm (9,92 in)	252 mm (9,92 in)
Profundidad en una mesa	200 mm (7,87 in)	200 mm (7,87 in)	200 mm (7,87 in)	200 mm (7,87 in)	200 mm (7,87 in)
Altura	204 mm (8,03 in)	204 mm (8,03 in)	204 mm (8,03 in)	204 mm (8,03 in)	204 mm (8,03 in)
Ponderación	1450 g	1450 g	1350 g	1350 g	1350 g
Ángulo del soporte ajustable	25° - 60°	25° - 60°	25° - 60°	25° - 60°	25° - 60°
Color	Gris luna	Gris luna	Gris luna	Gris luna	Gris luna
Visualización	Pantalla táctil capacitiva a color de 5 pulgadas, 480 x 800 píxeles, área de visualización efectiva de 108,00 x 64,80 mm	Pantalla táctil capacitiva a color de 5 pulgadas, 480 x 800 píxeles, área de visualización efectiva de 108,00 x 64,80 mm	Pantalla a color de 3,4 pulgadas, 240 x 320 píxeles, área de visualización efectiva de 70,08 x 52,56 mm	Pantalla a color de 3,4 pulgadas, 240 x 320 píxeles, área de visualización efectiva de 70,08 x 52,56 mm	Pantalla a color de 3,4 pulgadas, 240 x 320 píxeles, área de visualización efectiva de 70,08 x 52,56 mm
Alimentación por Ethernet (IEEE 802.3af)	Class 2	Class 2	Class 2	Class 2	Class 2
Consumo de energía (PoE) inactiva – activa (sin complementos ni USB)	2.1 W – 3.5 W	1.9 W – 3.2 W	2 W - 3.1W	1.8 W - 2.8 W	1.6 W – 2.2 W
Condiciones de funcionamiento	-5°C - +45°C (23°F - 113°F)	-5°C - +45°C (23°F - 113°F)	-5°C - +45°C (23°F - 113°F)	-5°C - +45°C (23°F - 113°F)	-5°C - +45°C (23°F - 113°F)
USB-A USB-C	USB 1.1 USB 2.0	USB 1.1 USB 2.0	USB 1.1 USB 2.0	USB 1.1 USB 2.0	USB 1.1 USB 2.0

	<b>8028s</b>	<b>8018</b>	<b>8008/8008G</b>
Ancho	252 mm (9,92 in)	164 mm (6.46 in)	150 mm (5,91 in)
Profundidad en una mesa	200 mm (7,87 in)	200 mm (7.87 in)	34,8 mm (1,37 in)
Altura	204 mm (8,03 in)	170 mm (6.69 in)	195 mm (7,68 in)
Ponderación	1350 g (2.98 lbs)	675 g (1.48 lbs)	508 g (1,12 lbs)
Ángulo del soporte ajustable	25° - 60°	45°	45°
Color	Gris luna	Gris luna	Gris luna
Visualización	Pantalla en blanco y negro, 64 x 128 píxeles, retroiluminada, área de visualización efectiva de 64 x 32 mm	Pantalla gráfica LCD en blanco y negro de 2,4 pulgadas, 128 x 64 píxeles, área de visualización efectiva de 54,8 x 28,5 mm (2,15 x 1,12 pulgadas)	Pantalla gráfica LCD en blanco y negro de 2,4 pulgadas, 128 x 64 píxeles, área de visualización efectiva de 52 x 26 mm (2,05 x 1,02 pulgadas)
Alimentación por Ethernet (IEEE 802.3af)	Class 1	Class 1	Class 1
Consumo de energía (PoE) inactiva – activa (sin complementos ni USB)	1.5 W – 2 W		Fuente de alimentación: accesorio opcional
Condiciones de funcionamiento	-5°C - +45°C (23°F - 113°F)	-5°C - +45°C (23°F - 113°F)	-5°C - +45°C (23°F - 113°F)
USB-A	USB 1.1	USB 2.0	-
USB-C	USB 2.0	-	-

	<b>Módulo de interfaz de timbre externo (MWS 3GV28050AA)</b>	<b>Módulo de interfaz de timbre externo USB (3GV28184AA)</b>
Distancia máxima entre terminal y dispositivo	3 m (10 feet)	1,5 m (5 feet)
Ancho	124 mm (1,2 in)	100 mm (3,9 in)
Profundidad en una mesa	130 mm (5 in)	62 mm (2,4 in)
Altura	30 mm (1,2 in)	26 mm (1 in)
Ponderación	170 g (0,37 lbs)	
Ángulo del soporte ajustable		
Color	Negro y plata	
Visualización		
Consumo eléctrico	500 mW	
Consumo eléctrico	2A 220 Vdc 250 Vac	15A 12/24Vdc 10A 120/220Vac
Battery		
Calificaciones UL/CSA	<ul style="list-style-type: none"> <li>• 30 Vdc / 2 A</li> <li>• 220 Vdc / 0.27 A</li> <li>• 120 Vdc / 0.5 A</li> <li>• 250 Vac / 0.25 A</li> </ul>	
Condiciones de funcionamiento		

# 13 Información de pedidos

Esta lista no es exhaustiva y puede cambiar en cualquier momento.

8008 DeskPhone	3MG08010AA
8008G DeskPhone	3MG08021AA
8008 Wall mounting kit	3MG08013AA
8008 Power adaptator	3MG08011AA
QD RJ9 adapter	3GV28177AA
8018 DeskPhone	3MG27201AB
8018 Wall mounting kit	3MG27210AA
8018 Customizable clip (x10)	3MG27211AA
8018/8019S paper label + cover kit (x10)	3MG27222AA
8018/8019s Paper label (x64)	3MG27215AB
8018 Plastic foot (x10)	3MG27216AA
8028s Premium Deskphone	3MG27202xx
8058s Premium Deskphone	3MG27203xx
8068s Premium Deskphone	3MG27204xx
8078s Premium Deskphone	3MG27205xx
8068s Premium Deskphone BT	3MG27206xx
8078s Premium Deskphone BT	3MG27207xx
8028/8029 paper labels (x50)	3MG27114AA
Premium Add-on 10 keys module	3MG27105AC
Premium Add on 10 key modules paper labels (x64)	3MG27115AA
Premium Smart displays 14 keys module with clip	3MG27107AC
Premium Add-on 40 keys module with clip	3MG27106AC
Premium Add-on 40 keys module paper labels (x50)	3MG27116AA
80XX JACK 4-3 POLE CABLE (x10)	3MG08018AA
80x8S SATA-RJ11 CABLE (x10)	3MG08019AA
USB C to USB-A cable (Caja de 10)	3MG08020AA
Super Wide Band Comfort Handset	3MG27220AA
Wide Band Comfort Handset	3MG27032AA
Wide Band Bluetooth Handset	3MG27209AA
8008 Standard Handset	3MG08012AA
Monaural AH 21 U Premium USB Headset	3MK08011AA
Binaural AH 22 U Premium USB Headset	3MK08012AA
Binaural AH 22 M Premium USB Headset	3MK08014AA
Binaural Wideband Headset (Plantronics HW520N)	3GV28048AD
Monaural Wideband Headset (Plantronics HW510N)	3GV28047AD
Magnetic Alphabetic Keyboard	3MG27208xx
Premium Wall Mounting Kit	3MG27110AA
AC/DC Power Adapter (100–240 V AC/48 V DC)	3MG27006xx
Dongle USB OmniAccess Stellar BLE (Caja de 10)	OAL_PT_USB_10
External ringing interface module without PSU	3GV28050AA
USB external ringing interface module	3GV28184AA

# 14 Garantía y cláusulas

Las declaraciones actuales de seguridad y normativas están relacionadas únicamente con los terminales 8008, 8008G, 8018 DeskPhone y 8028s, 8058s, 8268s, 8078s Premium DeskPhone, y no se aplican a los accesorios.

## 14.1 Instrucciones de seguridad

- Los cambios o modificaciones realizados en este equipo que no estén aprobados de forma expresa por la entidad responsable del cumplimiento de normativas podría anular el derecho de uso del equipo por parte del usuario.
- Los imanes pueden afectar al funcionamiento de marcapasos y desfibriladores automáticos implantados. Mantenga una distancia de seguridad entre su marcapasos o desfibrilador y el teléfono que contiene elementos magnéticos: 4 centímetros (1½ pulgadas) como mínimo.
- Se recomienda seguir los procedimientos de aceptación estándar antes de usar este equipo en áreas críticas para la seguridad de las personas (hospitales...).
- El terminal incluye elementos magnéticos que pueden atraer objetos metálicos afilados. Para evitar lesiones, asegúrese de que no hay ningún objeto metálico afilado en el auricular ni en el micrófono antes de cada uso.
- Evite utilizar teléfonos (que no sean inalámbricos) durante tormentas con aparato eléctrico. Existe un riesgo remoto de sufrir una descarga eléctrica ocasionada por un rayo.
- No utilice el dispositivo en entornos en los que exista riesgo de explosión.
- No conecte este teléfono a una conexión RDSI (Red Digital de Servicios Integrados) ni a una conexión RTPC (Red Telefónica Pública Conmutada) Ello podría ocasionar graves daños en el teléfono.
- No permita nunca que el teléfono entre en contacto con agua.
- Para limpiar el teléfono, utilice un paño suave y húmedo. No utilice nunca disolventes (tricloroetileno, acetona, etc.), ya que podrían dañar las partes de plástico del teléfono. No utilice agentes limpiadores en aerosol.
- 8018 DeskPhone - 80x8 / 80x8s Premium DeskPhone - 8088 Smart DeskPhone - 8018 / 80x8s Cloud Edition DeskPhone: este producto está pensado para suministrarse a través del puerto Ethernet (LAN) o a través de la entrada CC mediante una unidad de alimentación de complemento con certificación directa y aprobada como 'LPS' (Limited Power Source) conforme a la norma CSA/UL/IEC 60950-1 o CSA/UL/IEC 62368-1, con 48 V CC y 0,27 A como mínimo. fuente de alimentación permitida: WA-13B48R – Asian Power Devices Inc.
- 8008 DeskPhone - 8008 Cloud Edition DeskPhone: este producto está pensado para suministrarse a través del puerto Ethernet (LAN) (como de clase 1 PoE conforme a IEEE802.3) o a través de la entrada CC mediante una unidad de alimentación de complemento con certificación directa y aprobada como 'LPS' (Limited Power Source) conforme a la norma CSA/UL/IEC 60950-1 o CSA/UL/IEC 62368-1, con 5 V CC y 1 A como mínimo. fuente de alimentación permitida: KSAS0050500100D5D – KUANTECH.
- La fuente de alimentación se conectará a una toma de corriente de fácil acceso.
- Determinadas variantes del producto disponen de auriculares Bluetooth® con batería integrada. La batería debe cargarse durante 6 horas antes de usarla por primera vez y debe reemplazarse correctamente para prevenir el riesgo de explosión. Use solo la batería recomendada. Póngase en contacto con su interlocutor comercial si necesita una batería de repuesto.
- Para limitar el riesgo de interferencia, las personas con marcapasos deben mantener el teléfono inalámbrico alejado de su equipo (a una distancia mínima de 15 cm/6 pulgadas).
- Algunos DeskPhone Premium y DeskPhone Smart también ofrece una interfaz de radio Bluetooth® para el auricular Bluetooth® u otros dispositivos Bluetooth® (gama de frecuencias 2402-2480 MHz, potencia radiada 5 mW).
- Si está conectado a una conexión POE no utilice una fuente de alimentación externa.
- Los dispositivos PoE (Power over Ethernet) que suministran o reciben alimentación y sus cables conectados deben estar ubicados íntegramente en interiores.
- 8078s Premium DeskPhone - 8088 Smart DeskPhone: la cubierta de la pantalla del teléfono está hecha de cristal. Este cristal puede romperse si el teléfono se cae o recibe un golpe fuerte. Si el cristal se agrieta, se cuartease o se salta, deje de utilizar el teléfono y no toque el cristal roto, ya que le podría causar lesiones. Un cristal agrietado debido al mal uso u agresión no está cubierto por la garantía.

## 14.2 Declaraciones sobre normativas

### EUROPA

Este equipo cumple los requisitos esenciales de las siguientes Directivas: 2014/53/EU (RED), 2014/30/EU (EMC), 2014/35/EU (LVD), 2009/125/EC (ErP), 2011/65/EU (RoHS).

Puede obtener la Declaración de conformidad de:

ALE International 32 avenue Kléber – 92700 Colombes, France  
ebg\_global\_supportcenter@al-enterprise.com

### EE.UU. y Canadá

Los teléfonos con Bluetooth® cumplen con los estándares RSS exentos de licencia de Industry Canada. el funcionamiento está sujeto a las dos condiciones siguientes: (1) este dispositivo no puede causar interferencias perjudiciales y (2) este dispositivo debe aceptar cualquier interferencia que reciba, incluidas las que puedan provocar un funcionamiento no deseado. este equipo se ha probado y diseñado para respetar los límites de los dispositivos digitales de clase B, establecidos en la Parte 15 de la normativa sobre FCC. Dichos límites se han concebido para proporcionar una protección razonable contra interferencias perjudiciales en instalaciones residenciales. Este equipo genera, utiliza y puede emitir energía de radiofrecuencia y, en caso de que no se instale o utilice respetando las instrucciones, puede causar interferencias perjudiciales en las comunicaciones por radio. Sin embargo, no se puede garantizar que no se produzcan interferencias en determinadas instalaciones. En caso de que este equipo produjera interferencias perjudiciales para la recepción de radio o televisión (fenómeno que puede comprobarse apagándolo y volviéndolo a encender) recomendamos al usuario que intente corregirlas consultando a su distribuidor.

### Exposición a señales de radiofrecuencia

Este equipo cumple los límites de exposición a la radiación de FCC/IC y del Consejo de la Unión Europea establecidos para un entorno no controlado. Este equipo tiene niveles muy bajos de energía de RF y, sin realizar las pruebas correspondientes, se considera que cumple el índice de absorción específica (IAE).

### Instrucciones de seguridad

Utilice este producto a temperaturas de entre –5 y +45°C (23 y 113°F).

Este producto está previsto para el uso en interiores exclusivamente. Este aparato puede usarse con audífonos (conforme a los requisitos de la HAC).

### Protección contra ruidos

El nivel máximo de presión acústica del terminal cumple las normas europeas, norteamericanas y australianas.

### Directiva 2003/10/EC que especifica los riesgos asociados al ruido en el trabajo

El timbre aumenta el ruido en general en el trabajo - en su punto máximo, el nivel es de 105 dBA a 60 cm del terminal. Para reducir el nivel, se recomienda:- disminuir el ajuste (9 niveles de 5 dB) - programar un timbre progresivo.

### Privacidad

La privacidad de las comunicaciones no está garantizada cuando se utiliza un auricular Bluetooth® o cualquier otro aparato Bluetooth®.



### Eliminación

El equipo debe llevarse a un punto de recogida de desechos de equipos electrónicos. Las baterías defectuosas deben llevarse a un punto de recogida de desechos químicos.

### Documentación relacionada

En el siguiente sitio web encontrará estas instrucciones de seguridad y normativas y la documentación de usuario en otros idiomas:

<https://www.al-enterprise.com/en/products>.

[www.al-enterprise.com/es-es](http://www.al-enterprise.com/es-es) El nombre y el logotipo Alcatel-Lucent son marcas registradas de Nokia que se usan bajo licencia por ALE. Para saber de otras marcas utilizadas por las empresas filiales de ALE holding, visite: [www.al-enterprise.com/es-es/legal/marcas-comerciales-copyright](http://www.al-enterprise.com/es-es/legal/marcas-comerciales-copyright). Todas las demás marcas comerciales son propiedad de sus respectivos propietarios. La información incluida puede modificarse sin previo aviso. ALE Holding no asume ninguna responsabilidad por las posibles inexactitudes del contenido. © Copyright 2021 ALE International, ALE USA Inc. Todos los derechos reservados en todos los países